

# lightfire

dolce vita

Riscaldatore decorativo da esterno a gas.  
Calentador de gas al aire libre decorativo.  
Dekoracyjne zewnetrz piecykiem gazowym.

**Mod. 12 kW**

**Mod. 12 kW E.P.**

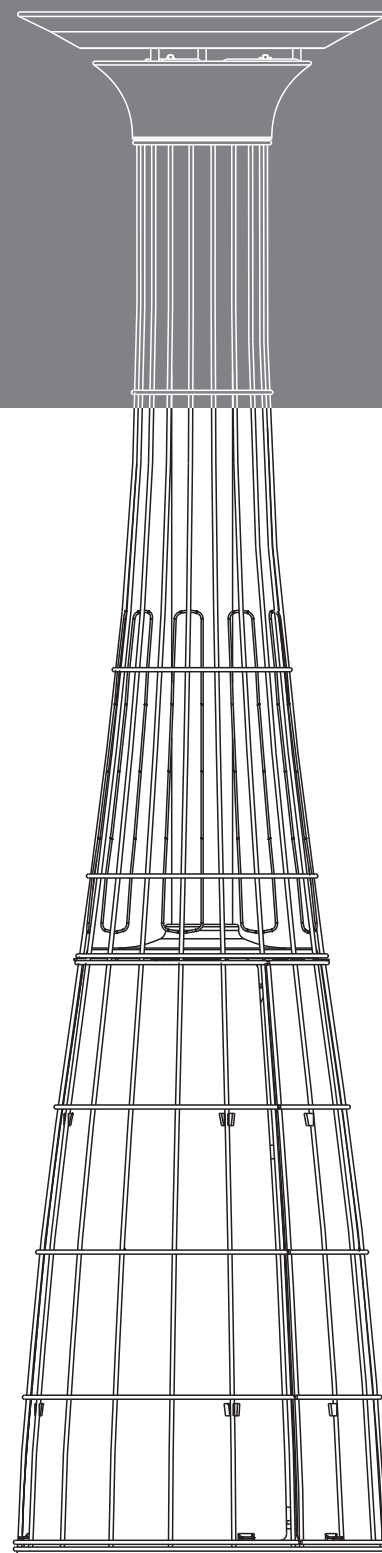

**IT - ISTRUZIONI DI USO E MONTAGGIO**  
**ES - INSTRUCCIONES DE MONTAJE Y USO**  
**PL - INSTRUKCJA MONTAZU I OBSLUGI**

Fig.3

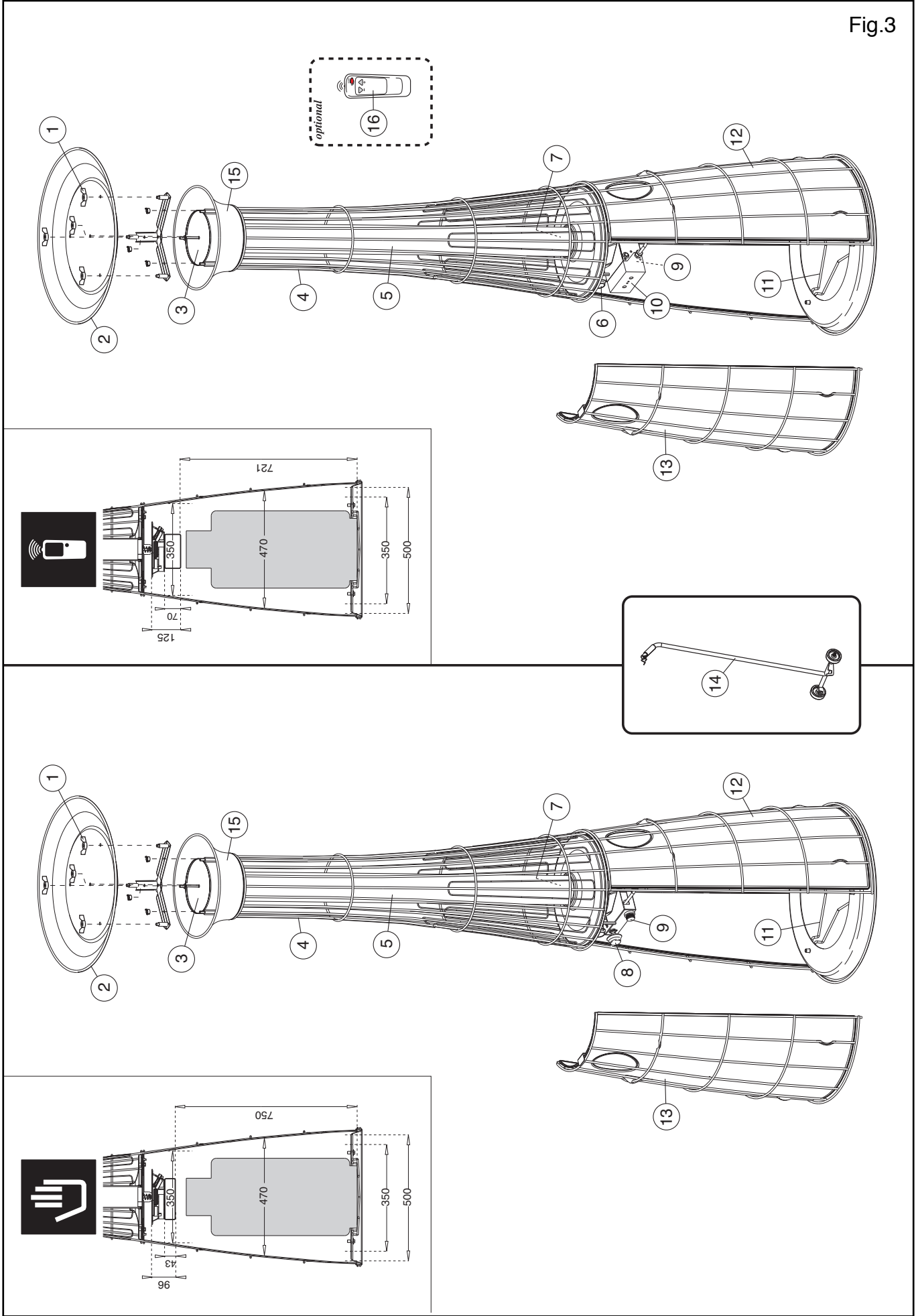

**LEGENDA:** 1) pomello di fissaggio, 2) parabola di copertura, 3) testa scambiatore, 4) griglia di protezione, 5) tubo in vetro, 6) calamita di fissaggio, 7) bruciatore, 8) manopola accensione/regolazione, 9) portapile, 10) centralina (Mod. telecomando), 11) base sostegno bombola, 12) pannello laterale, 13) pannello copri comandi, 14) carrello, 15) antivento, 16) MINI telecomando (Mod. telecomando), 17) gruppo scambiatore seebeck.

**LEYENDA:** 1) la fijación de pomo, 2) plato cobertura, 3) intercambiador de cabeza, 4) la red Seguridad, 5) tubo de vidrio, 6) imán, 7) Quemador, 8) la perilla de encendido / ajuste, 9) caja de la batería, 10) unidad de control (modo remoto), 11) base cilindros de apoyo, 12) panel lateral, 13) del panel cubierta de los controles, 14) carrito 15) contra el viento, 16) Mini Remote (Mod a distancia).

**LEGENDA:** 1) Zakrętka, 2) trójkątne reflektor, 3) głowa wymiennika, 4) siatka ochronna, 5) szklana rura, 6) magnes, 7) palnik, 8) gałka zapłonu/regulacji płomienia, 9) pojemnik na baterie, 10) jednostka sterująca, 11) miejsce na butlę, 12) boczna przykrywa, 13) przykrywa panelu kontrolnego, 14) wózek do transportu, 15) Hurricane, 16) pilot zdalnego sterowania.

**UTENSILI consigliati per montaggio e/o manutenzione (non forniti dal Costruttore):** 1) spazzola per la pulizia del tubo in vetro, 2) cacciavite a croce, 3) regolatore di pressione GPL, 4) chiave fissa del 19 per il regolatore, 5) chiave fissa da 8, 6) panno morbido antigraffio per la pulizia esterna, 7) guanti di protezione per il trasporto, 8) aria compressa per la pulizia interna.

**Herramientas recomendadas para el montaje y / o mantenimiento (no suministrado por el fabricante):** 1) cepillo para limpiar el tubo de vidrio, 2) destornillador de estrella, 3) regulador de presión, gas licuado de petróleo, 4) juegos de llaves de 19 para el control, 5) llave de 8, 6) de tela resistente a los arañazos para limpiar el exterior, 7) los guantes para el transporte, 8) de aire comprimido para la limpieza.

**Narzędzia zalecane do wykonania montażu i/lub przeglądów.:** 1) szczotka do czyszczenia szklanej, tuby, 2) śrubokręt krzyżakowy, 3) regulator ciśnienia, 4) klucz płaski nr 19, 5) klucz płaski nr 8, 6) miękka ściereczka do czyszczenia z zewnątrz, 7) rękawice ochronne do przenoszenia, 8) skompresowane powietrze do czyszczenia wewnątrz.

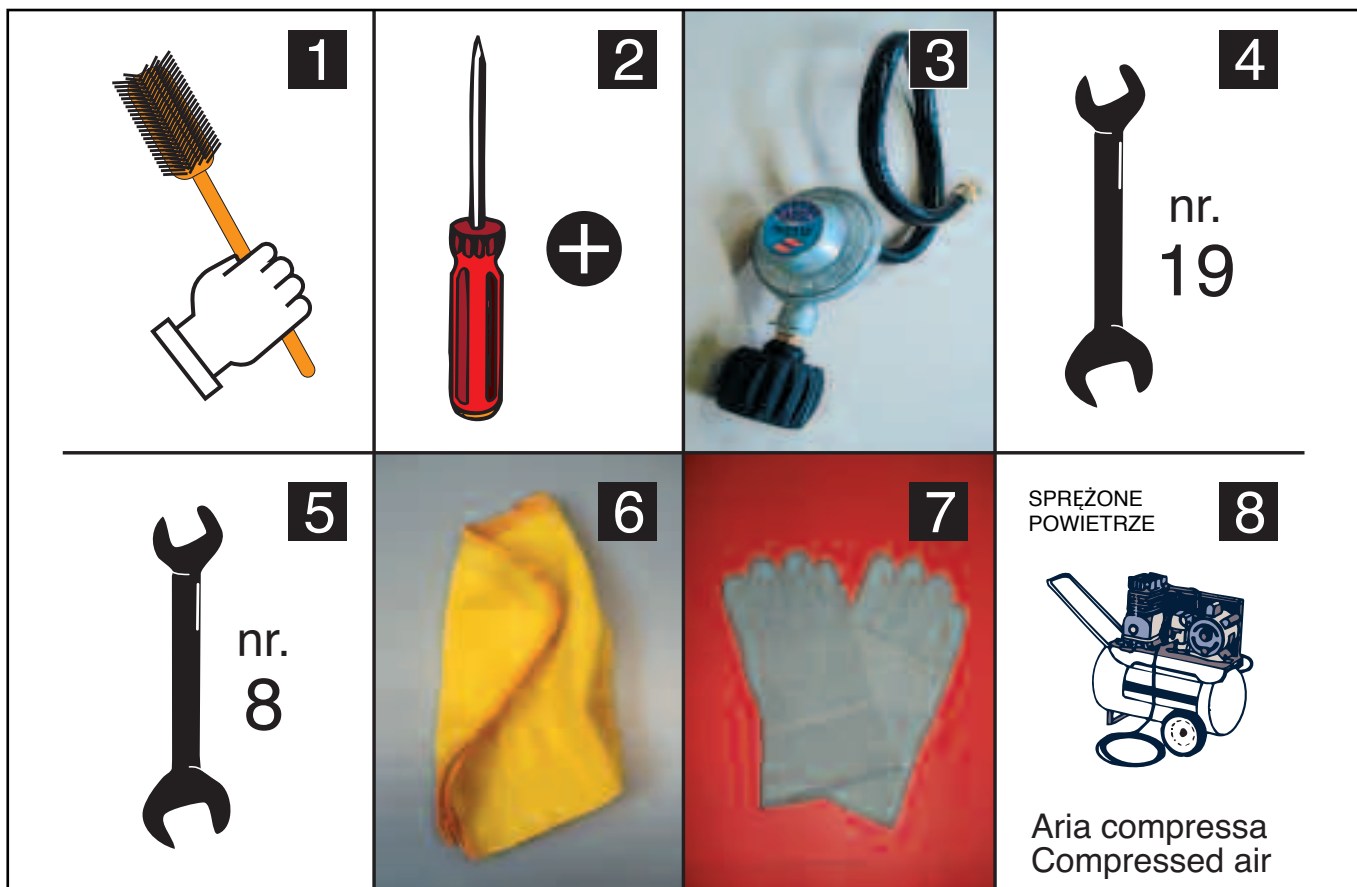

Fig.1

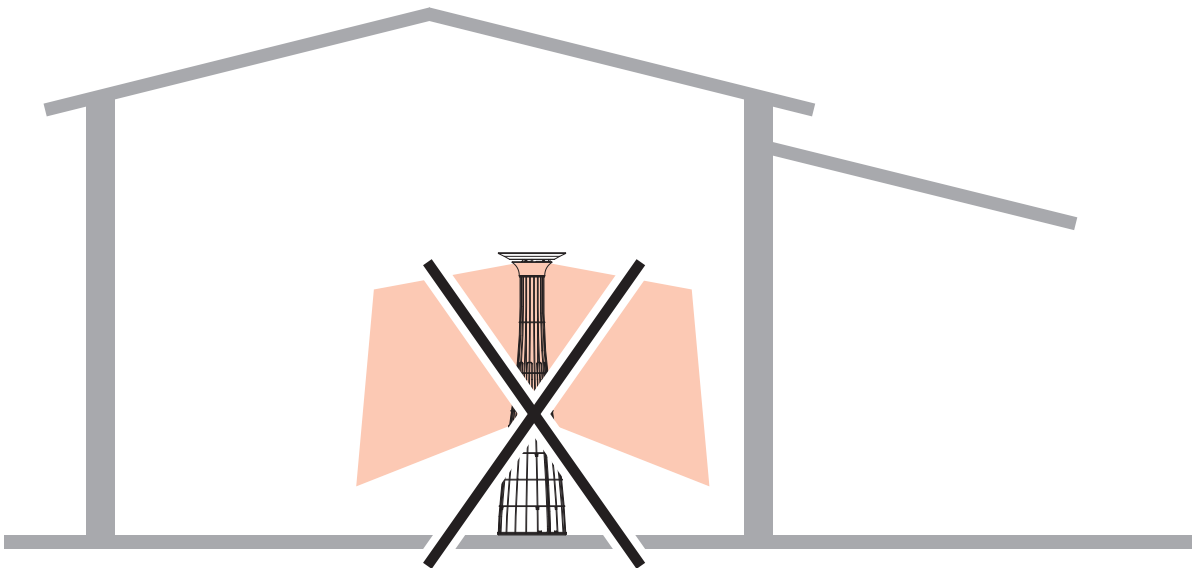
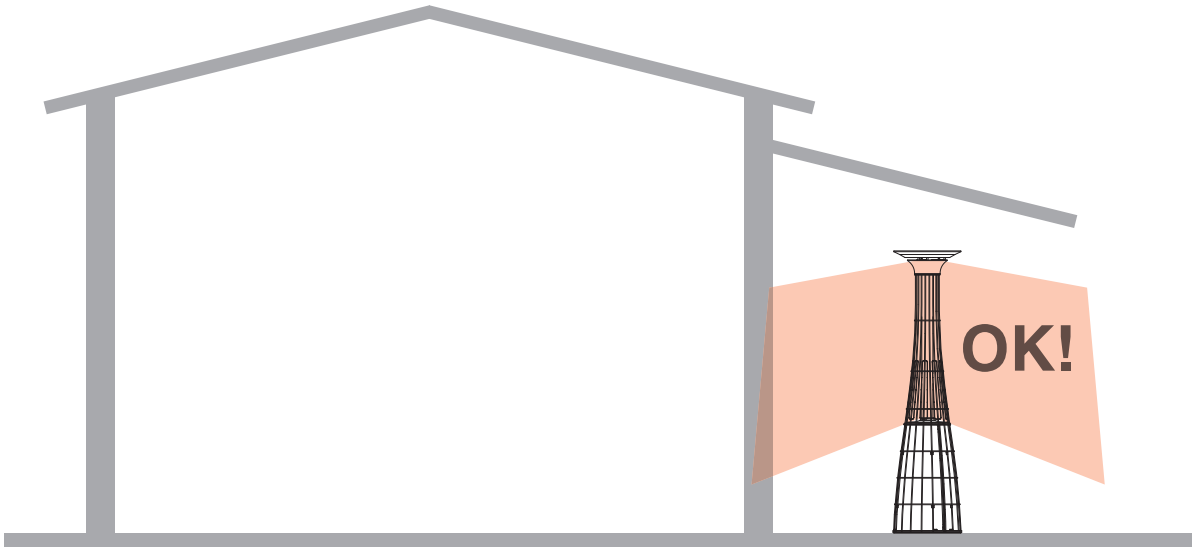
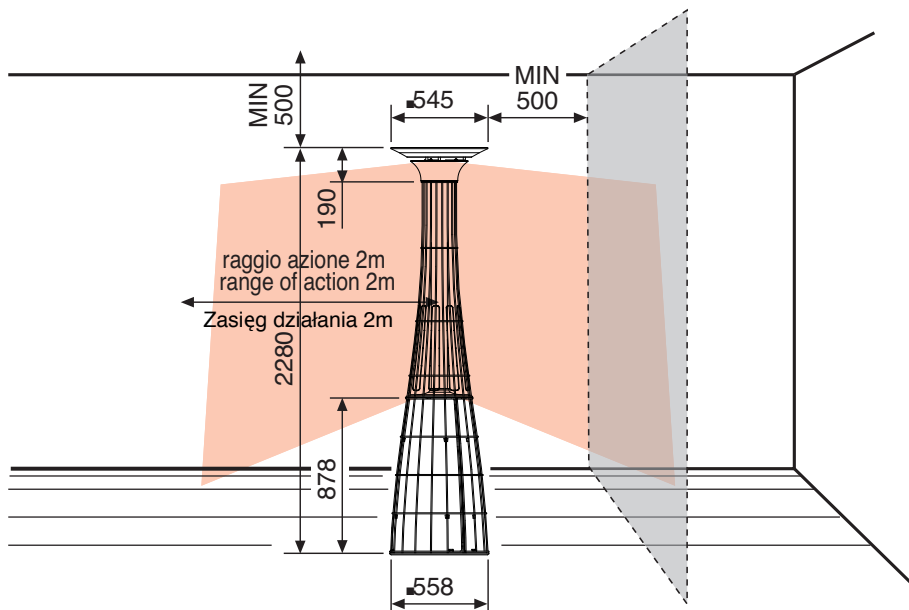

Fig.2



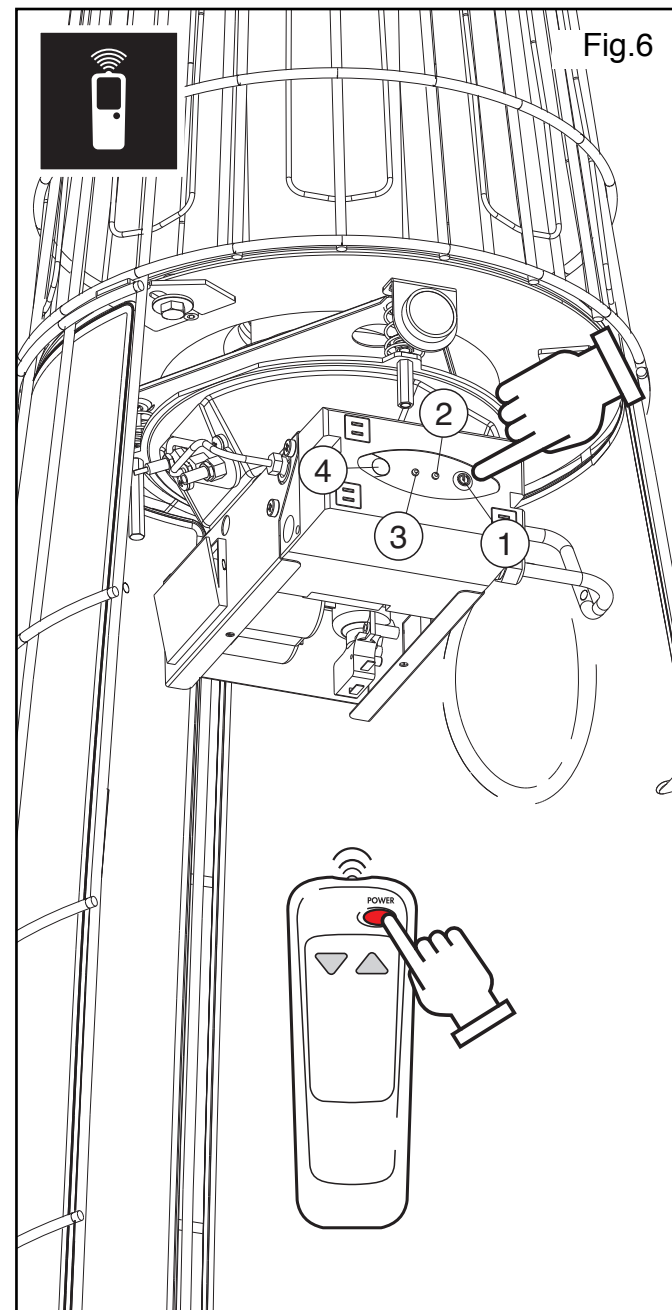
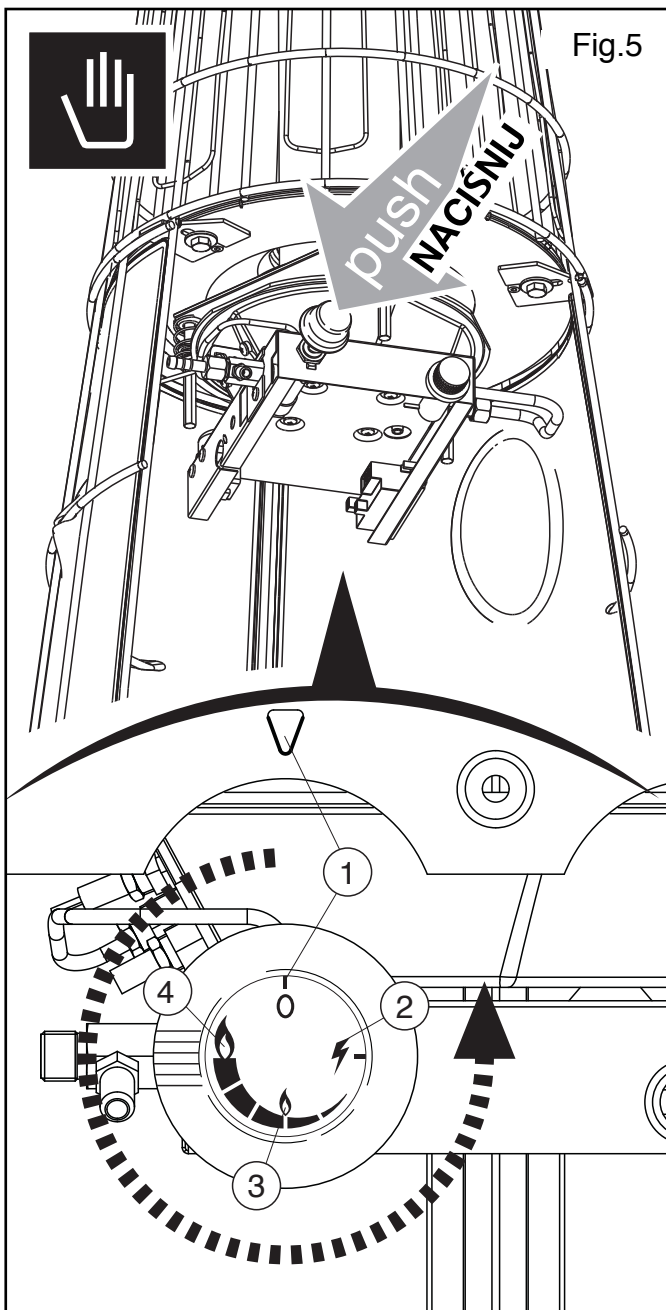
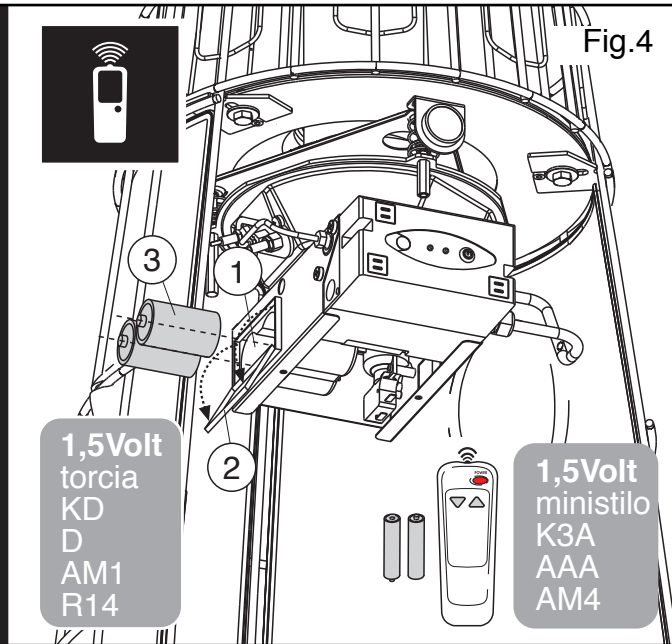
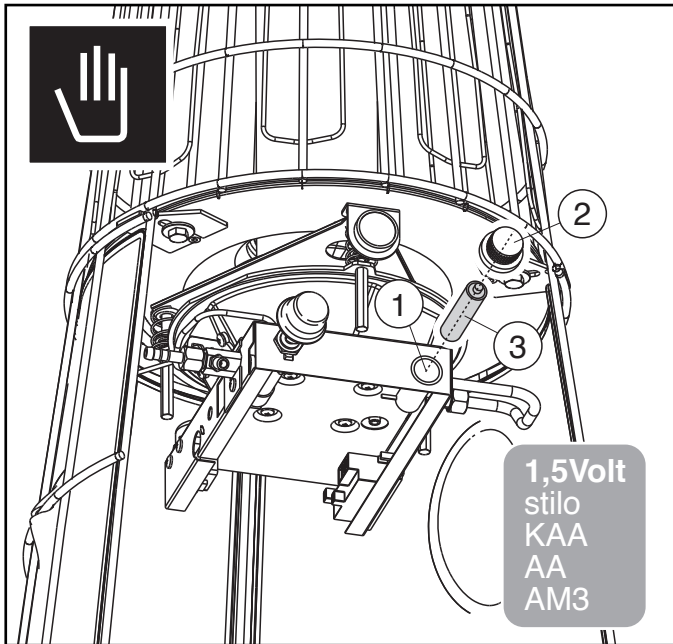

Fig.7

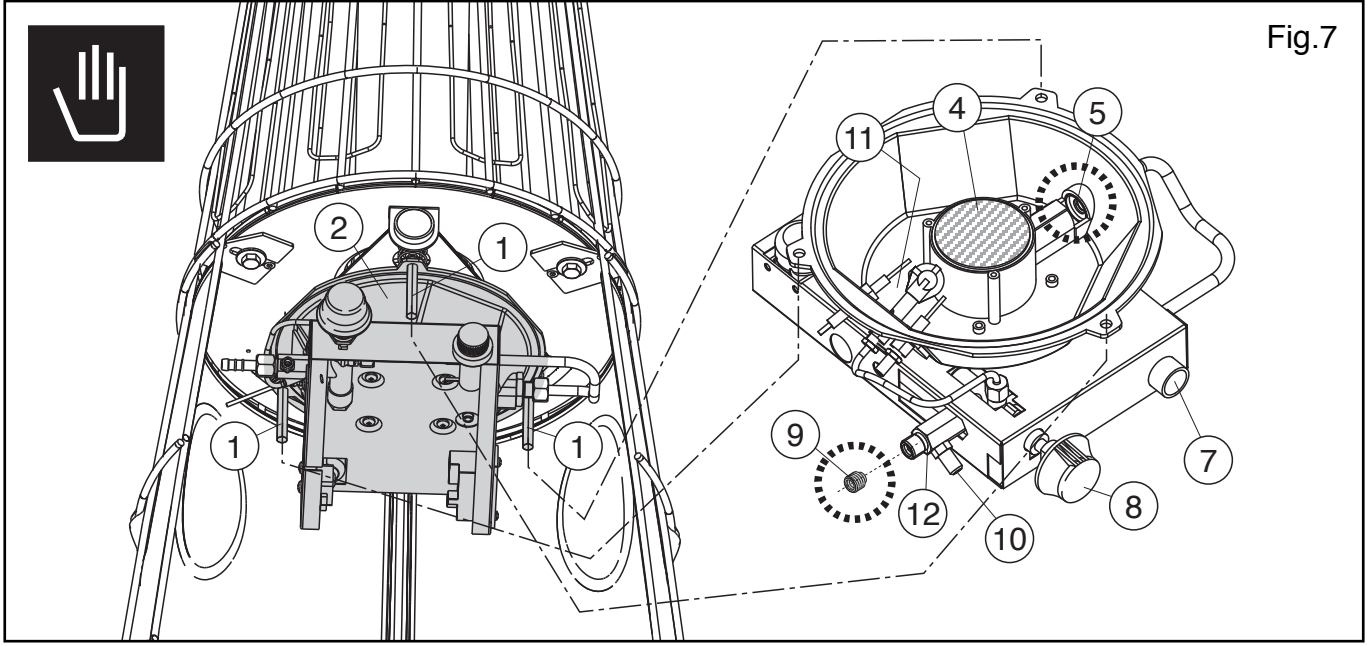

Fig.8

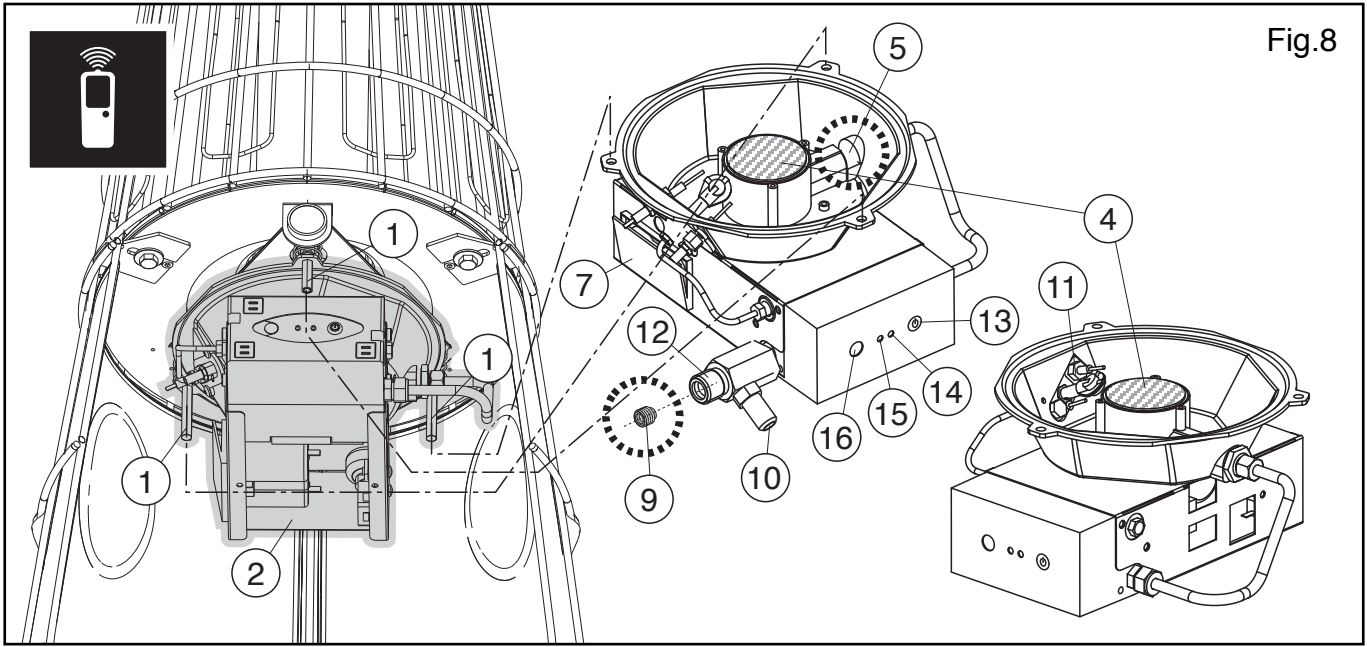
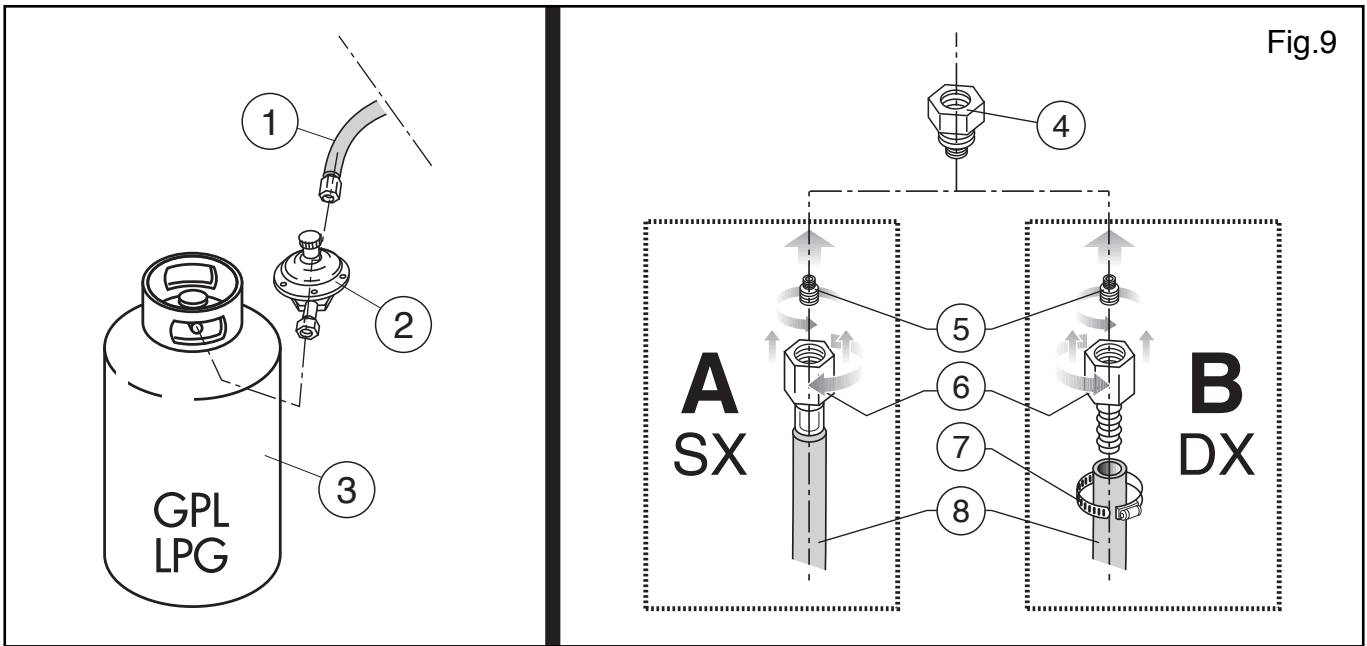
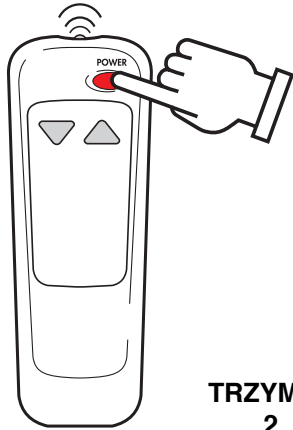

Fig.9





TRZYMAJ  
2  
SEKUNDY

**ON** = push 2" + push 1"

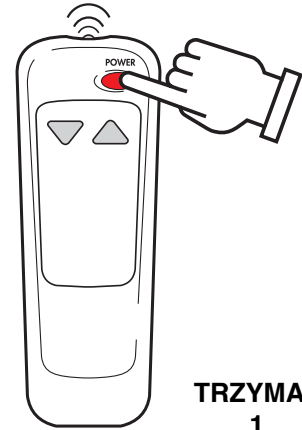

TRZYMAJ  
1  
SEKUNDĘ

**OFF** = push 1"

Fig.10

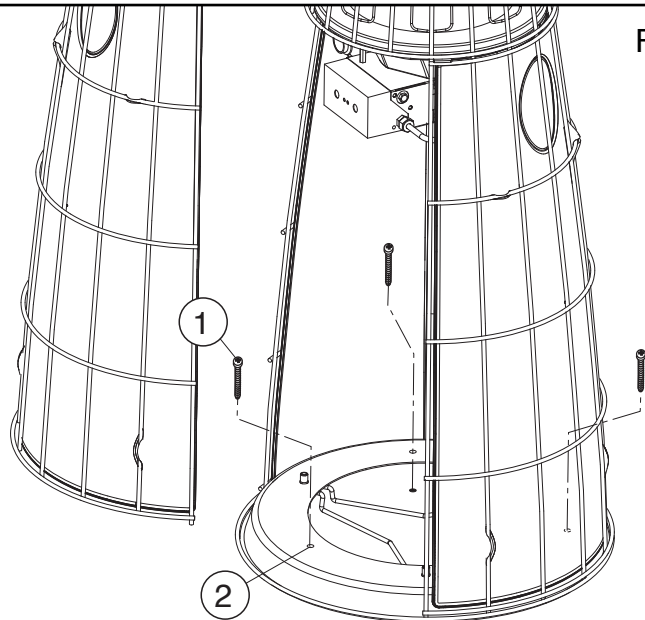
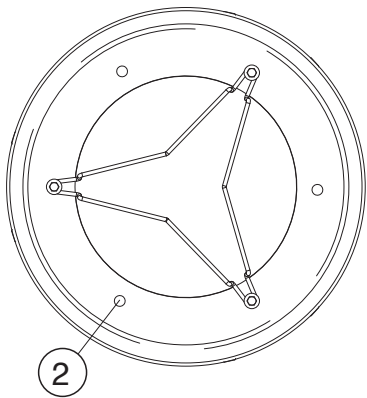

Fig.11

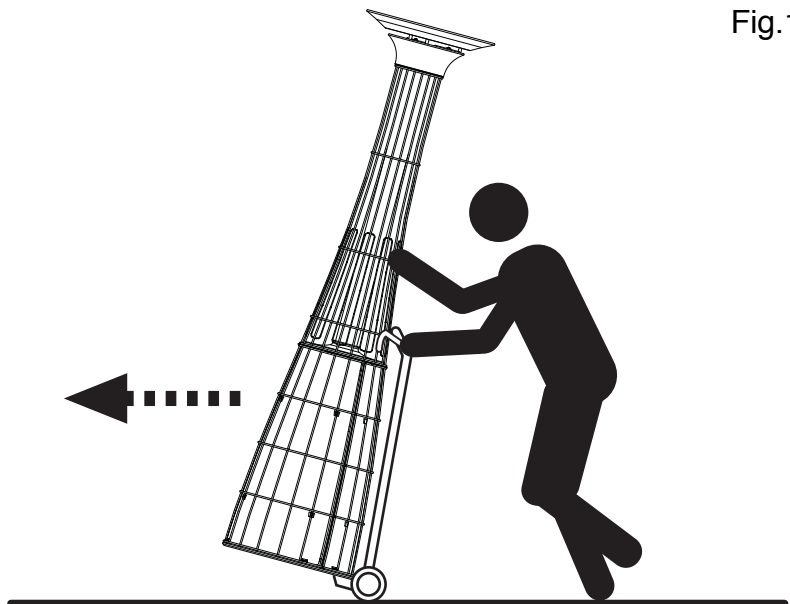
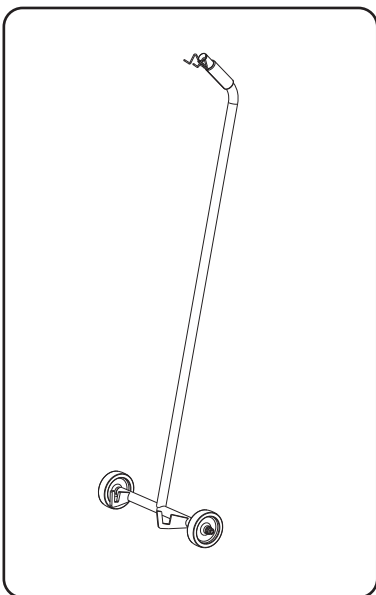
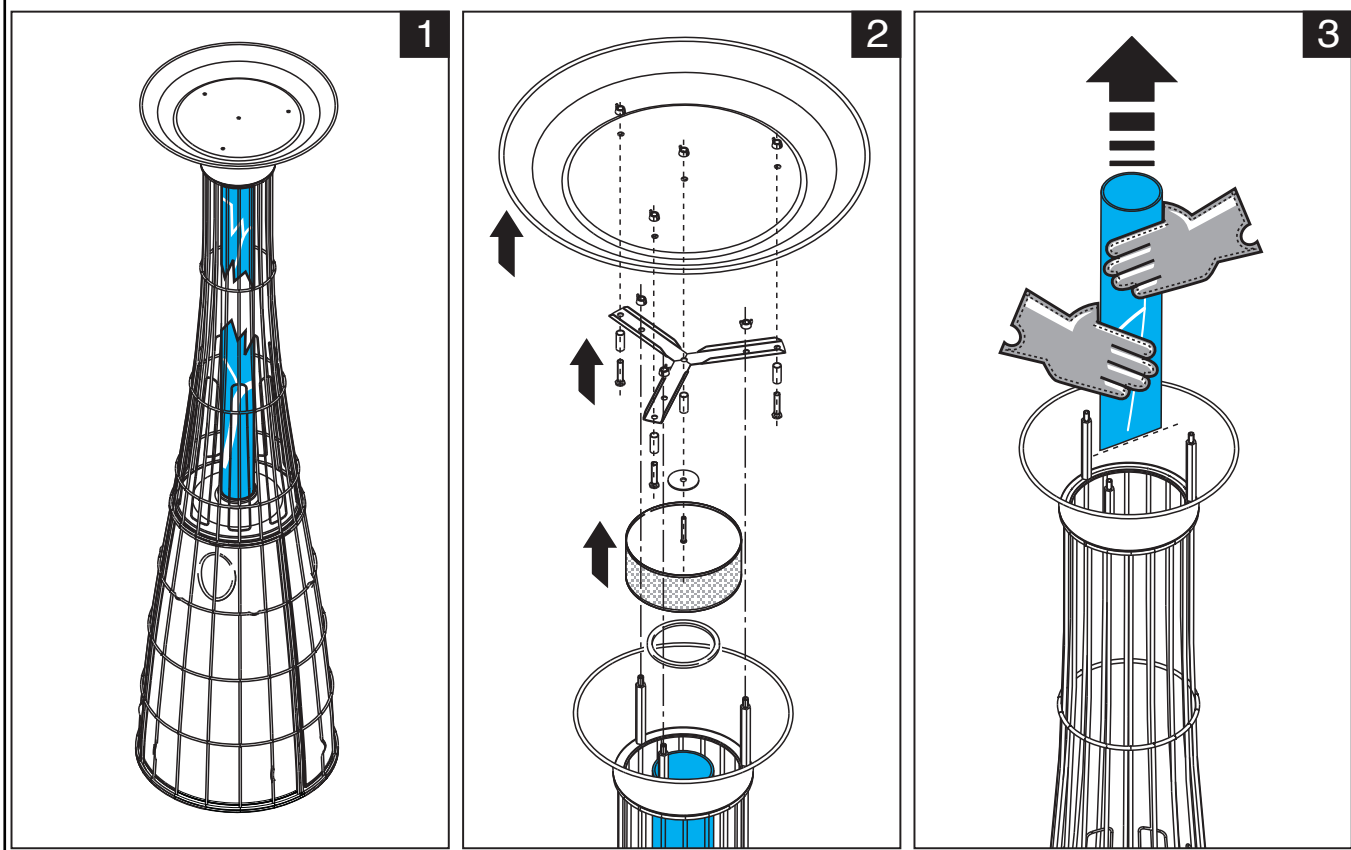

Fig.12

ITA - SOSTITUZIONE TUBO  
UK - REPLACING PIPE

ES - SUSTITUCION DEL TUBO  
PL - WYMIANA TUBY

Fig.13



ITA - MANUTENZIONE TUBO  
UK - TUBE MAINTENANCE

ES - MANTENIMIENTO TUBO  
PL - CZYSZCZENIE TUBY

Fig.14

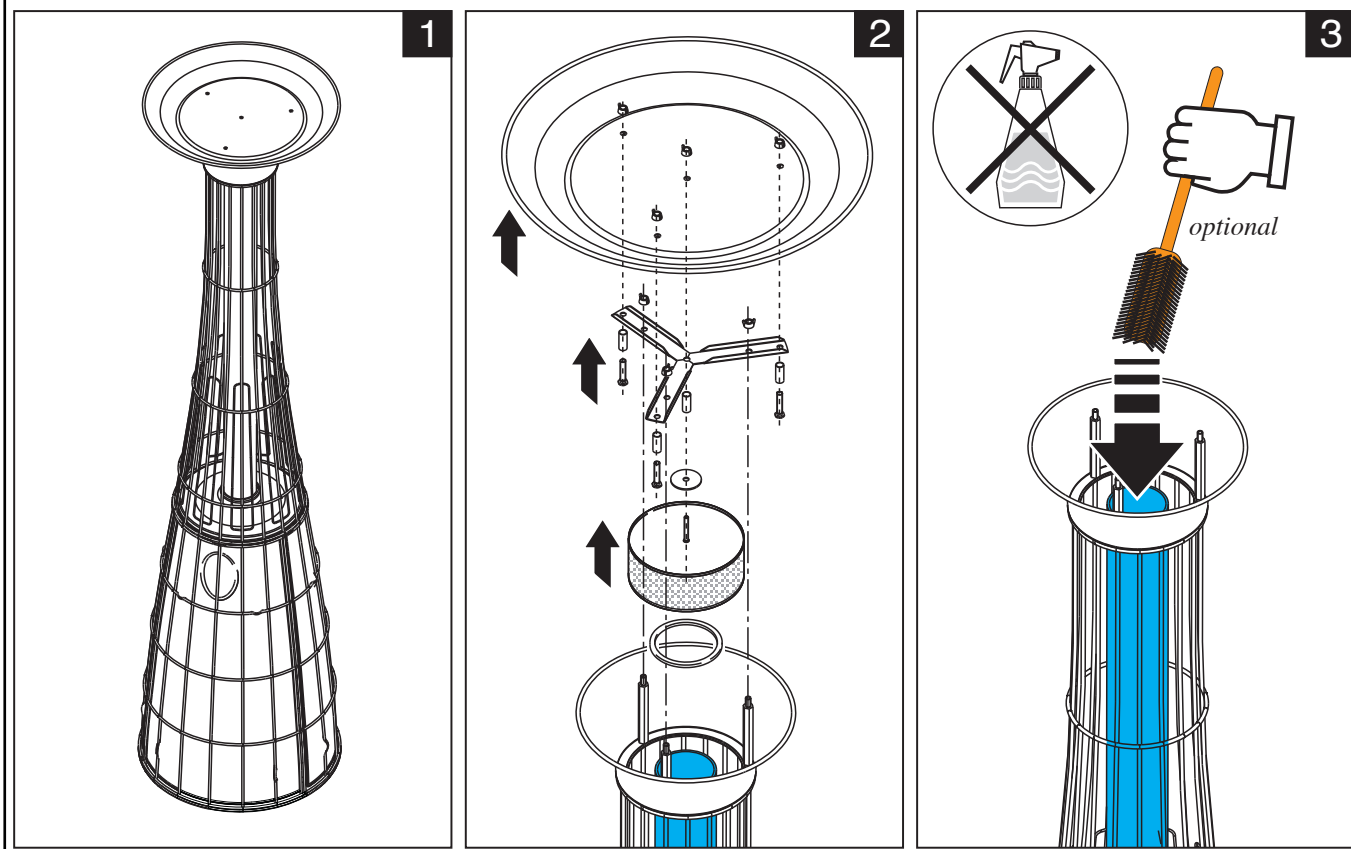
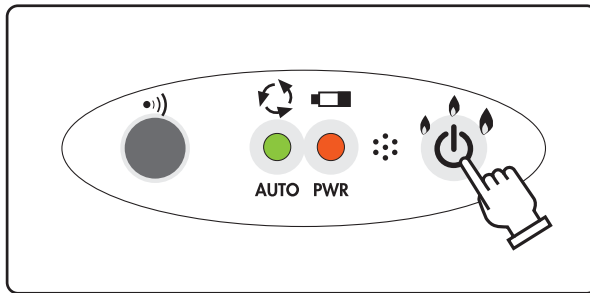



Fig.15



jednostka kontrolna  
centralina/control unit



- On MAX
- MED +
- MIN + +
- burner Off + + +
- Off + + + +

telecomando/remote control

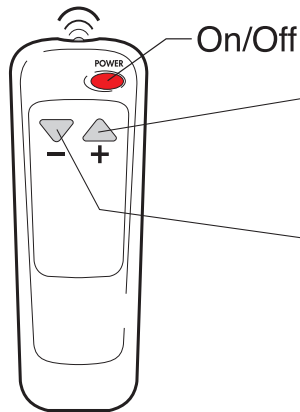

- MIN
- MED
- MAX
- MAX
- MED
- MIN

ITA - DISPOSITIVO DI SICUREZZA ANTIRIBALTAMENTO  
UK - DUNP-SWITCH SAFETY DEVICE  
ES - UNA CONTRA LA SEGURIDAD  
PL - JEDNOSTKA BEZPIECZEŃSTWA

Fig.16

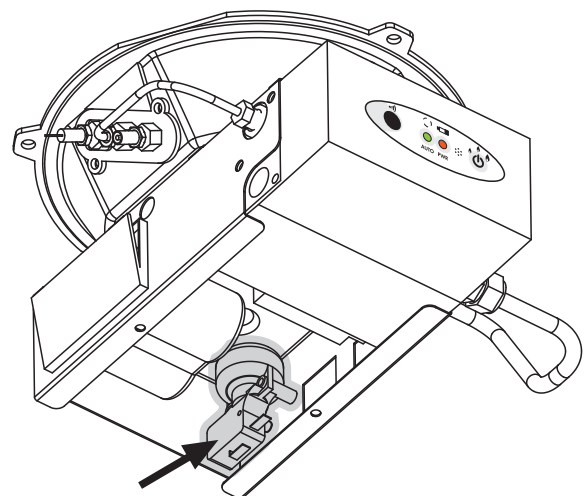
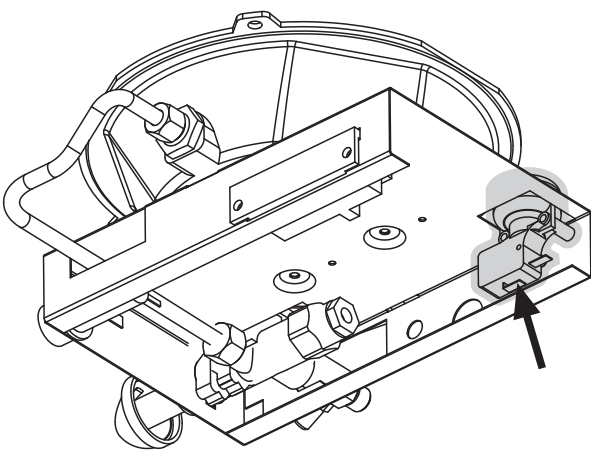



ITA - Con il KIT luci installato, posizionare l'apparecchio solo in luoghi coperti al riparo dalla pioggia. Fig.18  
 UK - With kit lights installed, the appliance must be covered and protected from the rain.  
 ES - Con el kit de luces instalado, coloque el aparato en un local cubierto y protegido de la lluvia.  
 PL - Z zestawu zainstalowane światła należy umieścić urządzenie w zamkniętym i chronić przed deszczem.



### **ITA - KIT luci, batteria e caricabatteria.**

Leggere attentamente le informazioni presenti sull'involucro del caricabatteria ed il foglio istruzioni contenuto al suo interno per il corretto utilizzo di questo KIT.

- Non usare il caricabatteria in ambienti non coperti o all'esterno.
- La ricarica della batteria (MIN 10 ore) è completa solo quando il LED verde sul caricabatteria si spegne.
- Non utilizzare la batteria per oltre 10 ore di funzionamento, questo apparato necessita di un livello minimo di carica per il suo corretto funzionamento nel tempo (circa 200 cicli di ricarica).
- Non collegare direttamente, il carica batterie al circuito LED per evitarne il danneggiamento.

### **ESP - luces, batería y cargador.**

Por favor, lea la información envolviendo el cargador y la hoja de instrucciones contenida dentro de ella para el uso correcto de este kit.

- No utilice el cargador en áreas no cubiertas o el exterior.
- La batería (min 10 horas) sólo se completa cuando el LED verde en el cargador se apaga.
- No utilizar la batería durante más de 10 horas funcionamiento, este dispositivo requiere de un nivel El cargo mínimo para su buen funcionamiento en tiempo (alrededor de 200 ciclos de carga).
- No conecte directamente al cargador de batería circuito de LED para evitar daños.

### **POL - światła KIT, baterii i ładowarki.**

Przeczytaj informacje opakowanie ładowarki i instrukcji, w nim zawarte za prawidłowe wykorzystanie tego zestawu.

- Nie należy używać ładowarki na obszarach nie objętych lub zewnątrz.
- Bateria (min 10 godzin) jest kompletny tylko gdy zielona dioda na ładowarce zgaśnie.
- Nie należy używać baterii przez ponad 10 godzin działania, urządzenie to wymaga pewnego poziomu Minimalna cena za jego prawidłowe działanie w czasie (około 200 cykli ładowania).
- Nie należy podłączać bezpośrednio do ładowarki LED obwód, aby zapobiec uszkodzeniu.

### **ITA - MONTAGGIO APPARECCHIO (Fig. 19)**

L'apparecchio è stato progettato e viene fornito in due pezzi per agevolare sia lo stoccaggio da parte dell'utente che la spedizione. L'estrazione dall'imballo ed il successivo assemblaggio sono operazione molto semplici, basta una sola persona.

### **ES - MONTAJE APARATO (Fig. 19)**

El dispositivo ha sido diseñado y viene en dos piezas para facilitar tanto el almacenamiento por parte del usuario de que el envío. La extracción de los envases y la subsiguiente operación de montaje es muy sencillo, basta con una sola persona.

### **PL - montaż urządzeń (rys. 19)**

Urządzenie zostało zaprojektowane i jest w dwóch kawałkach, aby ułatwić zarówno przechowywanie przez użytkownika, że przesyłki. Wydobycie z opakowania i późniejszego funkcjonowania zespołu jest bardzo proste, wystarczy jedna osoba.

ITA - MONTAGGIO APPARECCHIO  
UK - ASSEMBLY EQUIPMENT

ES - MONTAJE DE EQUIPOS.  
PL - SPRZET ZGROMADZENIA.

Fig.19

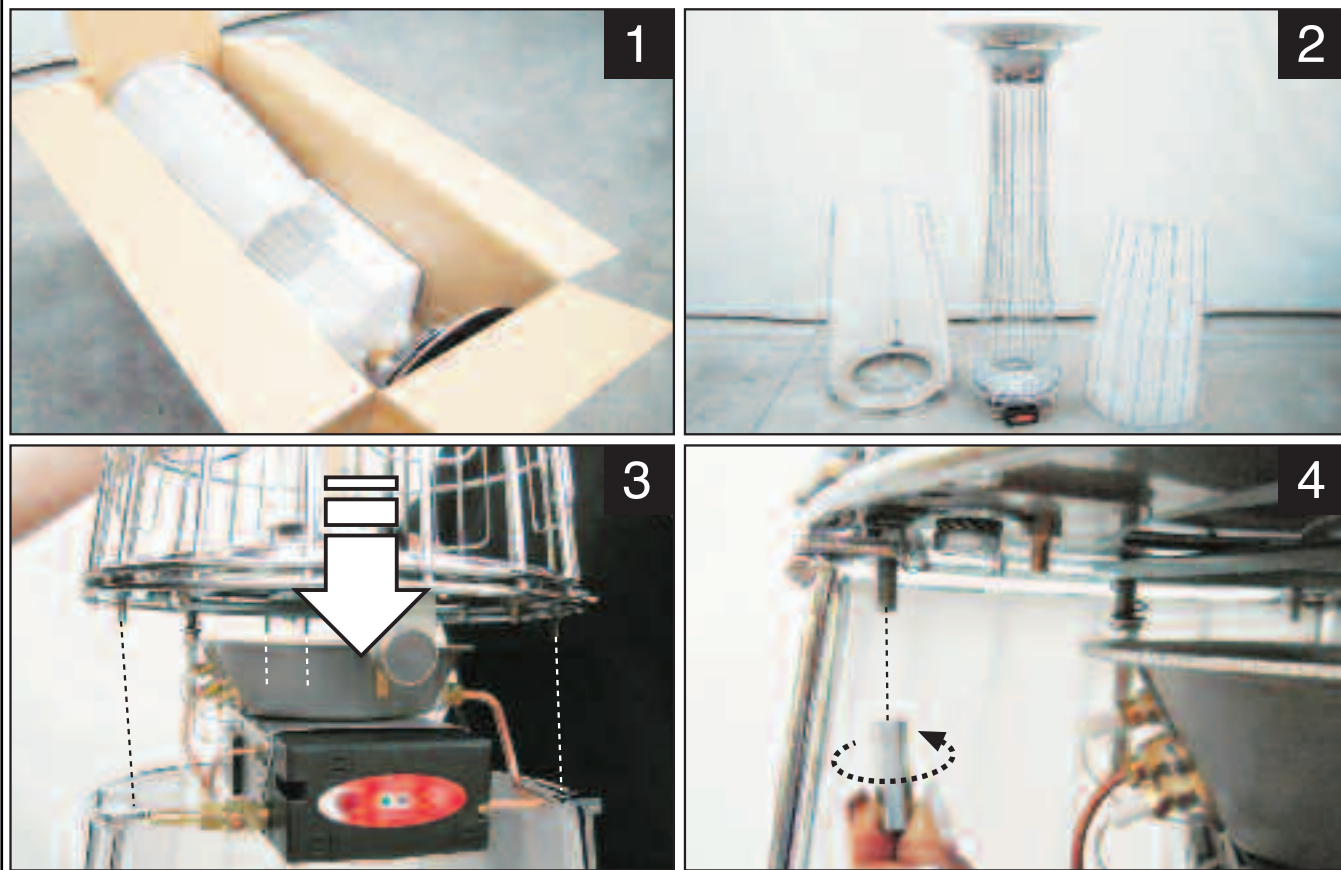

ITA - MONTAGGIO TAVOLINO (Ø 80cm)  
UK - ASSEMBLY COFFEE TABLE (Ø 80cm)

ES - MONTAJE DE TABLA (Ø 80cm)  
PL - STOŁU MONTAZOWEGO (Ø 80cm)

Fig.20

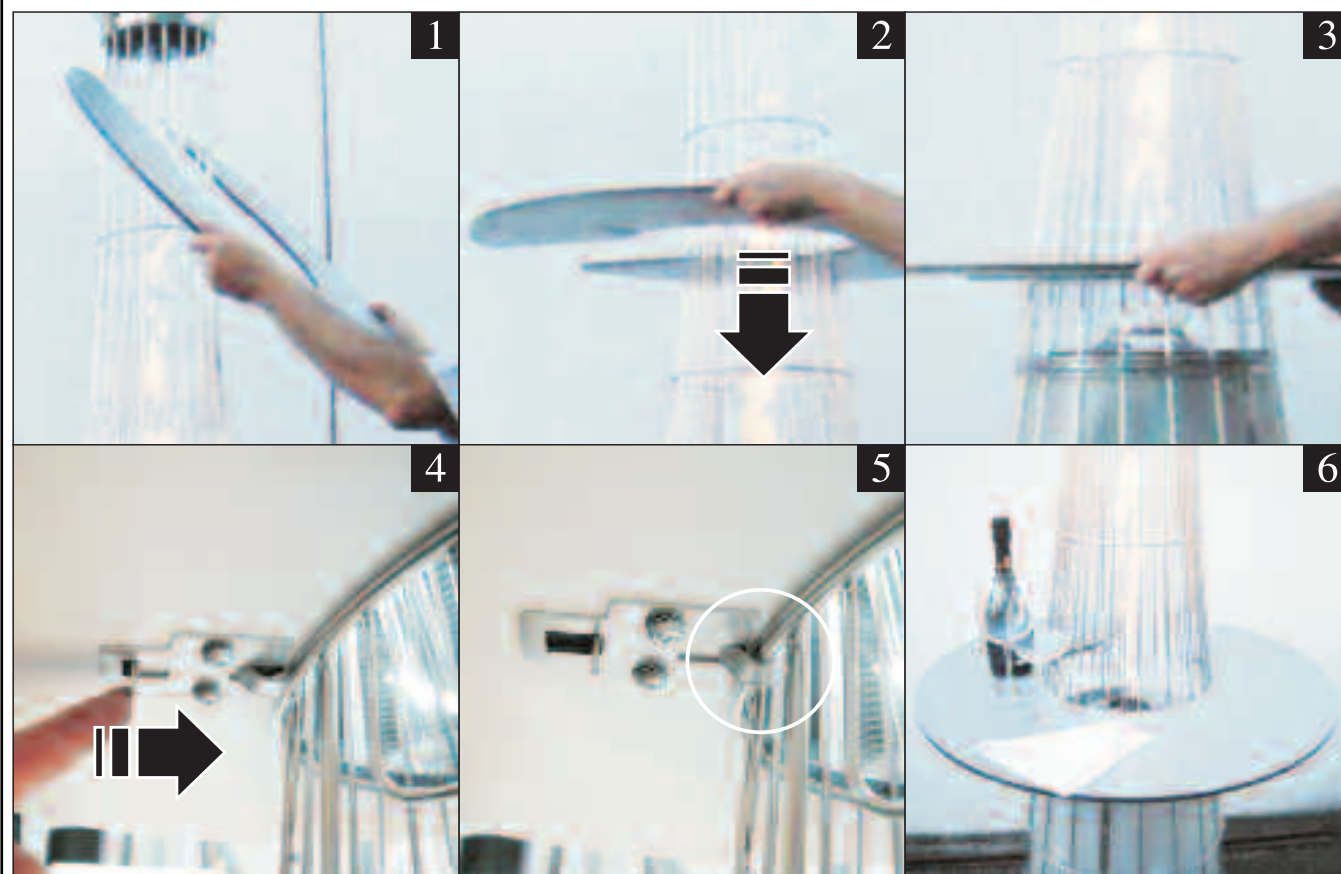

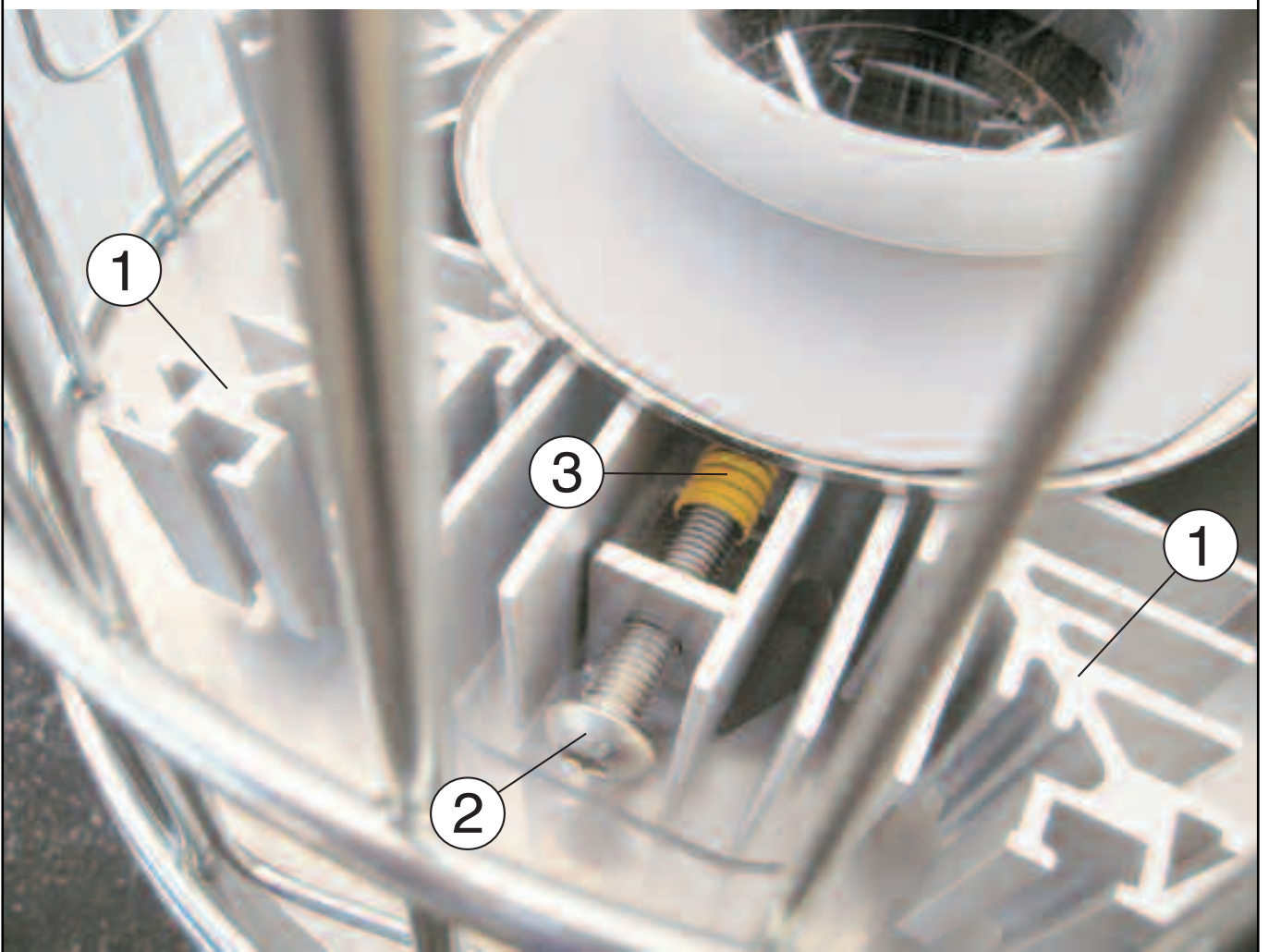
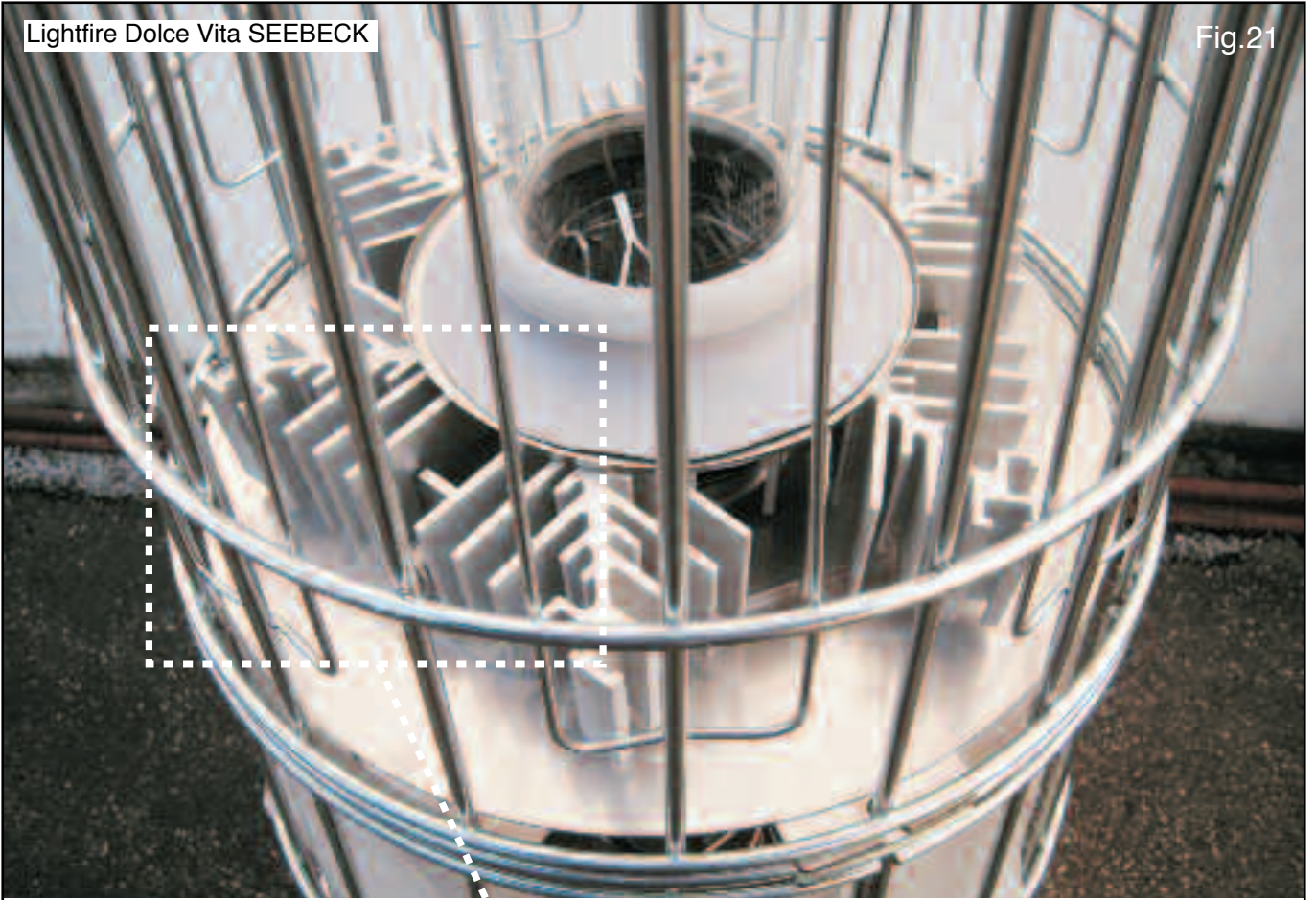

### ITA - Lightfire "Dolce Vita" con effetto SEEBECK

**IMPORTANTE! Questo apparecchio non necessita di alcuna alimentazione esterna (rete elettrica o batteria ricaricabile aggiuntiva).**

Questo modello è dotato di uno scambiatore di calore (1) in alluminio che, grazie all'effetto termoelettrico **Seebeck**, converte il calore della fiamma in elettricità che viene poi utilizzata per alimentare sia il KIT luci LED che la valvola gas.

- **KIT Luci LED (in dotazione):** possono essere accese o spente a piacimento, il loro utilizzo è possibile solo dopo un tempo minimo di funzionamento continuo dell'apparecchio.

- **Valvola gas:** viene alimentata dalle batterie durante la prima accensione e per i primi 5 minuti di funzionamento dell'apparecchio. Una volta superati i primi 5 minuti di funzionamento continuo, il sistema Seebeck entra a pieno regime alimentando la valvola gas ed escludendo automaticamente le batterie. Il risparmio di utilizzo delle batterie, durante il funzionamento dell'apparecchio, consente un prolungamento della loro durata nel tempo.

**IMPORTANTE! Nel caso in cui lo scambiatore (1) venga sporcato in maniera accidentale (liquidi, polvere, ecc.), il suo funzionamento non viene compromesso. Per la sua eventuale pulizia da parte dell'utente, occorre: NON RIMUOVERE lo scambiatore dal suo alloggiamento, attendere che l'apparecchio si raffreddi completamente, utilizzare prodotti a base neutra ed un panno che non lasci residui di fibra.**

**IMPORTANTE! Lo smontaggio dello scambiatore deve essere effettuato da personale tecnico autorizzato, che una volta terminato l'intervento, dovrà riposizionare tutte le viti di pressione (2) del modulo termoelettrico (3), nella loro posizione originale ed alla corretta pressione in modo da ripristinare il funzionamento del sistema.**

**IMPORTANTE! E' vietato modificare l'apparecchio in ogni suo componente e manomettere l'impianto gas o elettrico, ogni eventuale modifica decreta l'immediata cessazione della Garanzia e può provocare danni a persone o cose dei quali il Costruttore non è responsabile.**

### ES - Lightfire "Dolce Vita" con el efecto SEEBECK

**IMPORTANTE! Este dispositivo no requiere fuente de alimentación externa (red o batería recargable adicional).**

Este modelo está equipado con un intercambiador de calor (1) de aluminio que, gracias al efecto termoelectrico Seebeck, convierte el calor de la llama en electricidad, que se utiliza después para poder tanto el KIT LED luces que la válvula de gas.

- **Kit de luces LED (incluido):** se pueden activar o desactivar a voluntad, su uso sólo es posible después de un tiempo mínimo de funcionamiento continuo de la unidad.

- **La válvula de gas:** es alimentado por las baterías durante el primer encendido y durante los primeros 5 minutos de funcionamiento. Una vez que pasas los primeros 5 minutos de operación continua, el sistema entra Seebeck a plena capacidad la alimentación de la válvula de gas y la exclusión de las baterías de forma automática. El ahorro de uso de la batería, durante el funcionamiento, permite una extensión de su duración en el tiempo.

**IMPORTANTE! En el caso en el que el intercambiador de calor (1) está sucia de una manera accidental (líquido, polvo, etc.), Su funcionamiento no se vea comprometida. Para su eventual limpieza por parte del usuario, es necesario: no retire el intercambiador de calor de su alojamiento, deje que el aparato se enfríe completamente, utilizar productos neutros y una pelusa residuos de fibra.**

**IMPORTANTE! El desmantelamiento del intercambiador de calor debe ser realizada por personal autorizado, que una vez terminada la cirugía, tendrá que sustituir todos los tornillos de presión (2) del módulo termoelectrico (3) en su posición original y con la presión correcta a fin de restaurar el funcionamiento del sistema.**

**IMPORTANTE! no modificará el equipo en cada uno de sus componentes y alterar el sistema de gas o eléctrico, cualquier cambio decretado el cese inmediato de la garantía y puede causar daños a personas o cosas de las cuales el Proveedor no es responsable.**

### PL - Lightfire "Dolce Vita" z efektem SEEBECK

**WAŻNE! Urządzenie nie wymaga zewnętrznego zasilania (sieciowe lub dodatkowy akumulator).**

Model ten jest wyposażony w wymiennik ciepła (1) wykonaną z aluminium, które dzięki efektu termoelektrycznego Seebeck, przekształca ciepło płomienia na energię elektryczną, która jest następnie używany do zasilania zarówno do zestawu LED świeci się, że zawór gazowy.

- Zestaw do Światła LED (w zestawie) można włączyć lub wyłączyć w dowolnym momencie, ich stosowanie jest możliwe tylko po minimalnym czasie ciągłej pracy urządzenia.

- Zawór gazowy: jest zasilany z baterii podczas pierwszego zapłonu i przez pierwsze 5 minut pracy. Po przeszłości pierwszych 5 minut ciągłej pracy, system wchodzi Seebeck przy pełnej zdolności karmienia zawór gazu i bez baterii automatycznie. Oszczędność eksploatacji akumulatora, w czasie pracy, pozwala na rozszerzenie w czasie ich trwania.

**WAŻNE! W przypadku, w którym wymiennik ciepła (1) jest zanieczyszczony w sposób przypadkowy (płyn, proszek, etc.), Jego działanie nie jest zagrożona. Do ewentualnego czyszczenia przez użytkownika, należy: Nie wyjmuj wymiennik ciepła z obudowy, pozostawić urządzenie do całkowitego ostygnięcia, używać neutralnych produktami a pozostałości włókien włókna.**

**WAŻNE! Demontaż wymiennika ciepła muszą być wykonywane przez uprawnionych pracowników, którzy po jego zakończeniu zabiegu, będzie musiał wymienić wszystkie śruby dociskowe (2) modułu termoelektrycznego (3) w pozycji wyjściowej i na właściwym ciśnieniem, tak aby przywrócić Działanie systemu.**

**WAŻNE! nie będzie modyfikować urządzenia w każdym z jego składników i manipulować przy instalacji gazowej lub elektryczna, wszelkie zmiany zarządził natychmiastowe wstrzymanie gwarancji i może doprowadzić do uszkodzenia osób lub rzeczy, które Dostawca nie ponosi odpowiedzialności.**



# Italkero

## DolceVita E.P. - serie 2

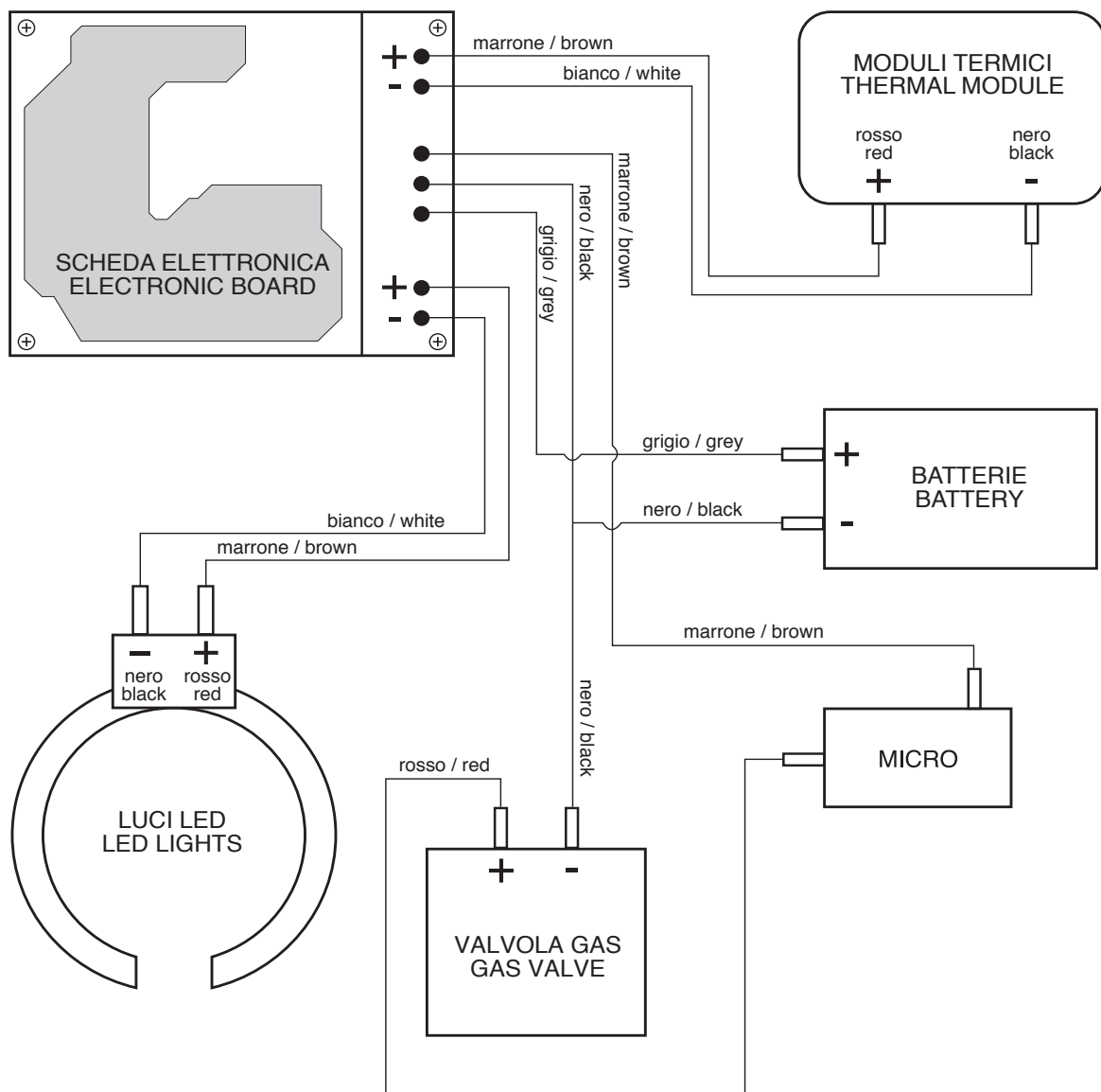



modello	Manual performant					Remote performant				
	G30 • G31	G20	G20 • G25	G25		G30 • G31	G20	G20 • G25	G25	
Alimentazione										
Portata termica Nom.	12					12				
Portata termica Rid.	4,50	5,20	6,40	6,00		5,20	6,20	6,40	6,00	
Pressione Nom. alimentazione	28-30 • 37	50 • 50	20 • 25	20		28-30 • 37	50 • 50	20 • 25	20	
Pressione Nom. ugelli	28-30 • 37	50 • 50	20 • 25	20		28-30 • 37	50 • 50	20 • 25	20	
Consumo gas (Qn) (15°C)	-	-	1,14 • 1,33	1,33		-	-	1,14 • 1,33	1,33	
Consumo G30	0,872	-	-	-		0,872	-	-	-	
Consumo G31	0,858	-	-	-		0,858	-	-	-	
Tipo apparecchio	A1					A1				
Categoria gas	I3+ I3B/P	I2H I2E	I2E+	I2L		I3+ I3B/P	I2H I2E	I2E+	I2L	
Ugello bruciatore	1					1				
Ø	1,65		2,50			1,98		3,30		
Ugello pilota	1					1				
Ø	0,30		0,41			0,30		0,41		
Ø Diaframma	np	1,75	np			np	1,75	np		

**Categoria gas** Paese di destinazione

I3B/P AT - BG - CH - DE - DK - EE - FI - HU - IS - LT - LV - MT - NL - NO - SE - SI - TR  
I3+ BE - CZ - ES - FR - GB - GR - IE - IT - PT - RO - SK  
I3P LU - PL

I2H AT - BG - CH - CZ - DK - EE - ES - FI - GB - GR - HU - IE - IT - LT - LV - NO - PT - RO - SE - SK - SI - TR

I2E+ BE - FR

I2E DE - LU - PL

I2L NL

model	Manual performant					Remote performant				
	G30 • G31	G20	G20 • G25	G25		G30 • G31	G20	G20 • G25	G25	
Power supply	12					12				
Thermal capacity Nom.										
Thermal capacity Red.	4,50	5,20	6,40	6,00		5,20	6,20	6,40	6,00	
Pressure Nom. supply	28-30 • 37	50 • 50	20 • 25	20		28-30 • 37	50 • 50	20 • 25	20	
Pressure Nom. nozzle	28-30 • 37	50 • 50	20 • 25	20		28-30 • 37	50 • 50	20 • 25	20	
Gas consumption (Qn) (15°C)	-	-	1,14 • 1,33	1,33		-	-	1,14 • 1,33	1,33	
Consumption G30	0,872	-	-	-		0,872	-	-	-	
Consumption G31	0,858	-	-	-		0,858	-	-	-	
Tipo apparecchio	A1					A1				
Gas category	I3+ I3B/P	I2H I2E	I2E+	I2L		I3+ I3B/P	I2H I2E	I2E+	I2L	
Burner nozzle	1					1				
Ø	1,65	2,50				1,98	3,30			
Pilot nozzle	1					1				
Ø	0,30	0,41				0,30	0,41			
Ø Diaphragm	np	1,75	np			np	1,75	np		

**Gas category Country destination**

I3B/P AT - BG - CH - DE - DK - EE - FI - HU - IS - LT - LV - MT - NL - NO - SE - SI - TR  
I3+ BE - CZ - ES - FR - GB - GR - IE - IT - PT - RO - SK  
I3P LU - PL  
I2H AT - BG - CH - CZ - DK - EE - ES - FI - GB - GR - HU - IE - IT - LT - LV - NO - PT - RO - SE - SK - SI - TR  
I2E+ BE - FR  
I2E DE - LU - PL  
I2L NL

ITA - REGOLATORE PER GERMANIA (50 mbar)  
UK - GAS GOVERNOR FOR GERMANY (50 mbar)  
DE - DRUCKGAS REGLER FUR DEUTSCHLAND (50 mbar)



ITA - REGOLATORE: Portata MAX 1000gr/h, Pressione MAX 37mbar.

ITA - Il tubo del gas dev'essere del tipo flessibile e di una lunghezza tale da permettere un'agevole sostituzione della bombola.

- IT -

## Indice

IL TELECOMANDO

DESCRIZIONE GENERALE

MONTAGGIO

MESSA IN FUNZIONE

SPEGNIMENTO

MANUTENZIONE E MOVIMENTAZIONE

RIMESSAGGIO

GARANZIA

EVENTUALI ANOMALIE E RIMEDI

**CONSERVARE ACCURATAMENTE QUESTO LIBRETTO PER TUTTA LA VITA DELL'APPARECCHIO E RICHIEDERNE UNO NUOVO IN CASO DI DISTRUZIONE O SMARRIMENTO!  
IMPORTANTE! QUALORA LE PARTI RISULTINO DANNEGGIATE NON PROCEDERE ASSOLUTAMENTE CON L'ASSEMBLAGGIO!**

**IMPORTANTE!** Questo apparecchio dovrà essere installato in accordo con i Regolamenti, Leggi e Norme in vigore nel Paese dove sarà utilizzato. Installare l'apparecchio all'aperto in area ventilata, la superficie attorno all'apparecchio deve avere un lato aperto di MIN il 25% della superficie totale, l'uso dovrà essere conforme alle istruzioni indicate dal Costruttore. Consultare le istruzioni prima di installare e di utilizzare l'apparecchio.

**IMPORTANTE!** TUTTE le operazioni di manutenzione, riparazione o modifica DEVONO essere eseguite da personale professionalmente qualificato e certificato, utilizzando sempre ricambi originali del Costruttore.

**IMPORTANTE!** Questo apparecchio alimentato a gas è un generatore di calore destinato solamente all'uso per il quale è stato concepito e certificato (con temperatura ambiente NON inferiore a 0°C per mod. Telecomandati), ossia come apparecchio per il riscaldamento di ambienti aperti arieggiati o all'esterno. Ogni altro uso è da considerarsi improprio e pertanto pericoloso. Il Costruttore non può essere considerato responsabile per eventuali danni a persone, animali o cose, derivati da usi impropri.

**IMPORTANTE!** In caso di esposizione a violente raffiche di vento, prevedere un adeguato ancoraggio al piano d'appoggio.

**IMPORTANTE!** E' VIETATO IL FUNZIONAMENTO IN AMBIENTI CHIUSI: UFFICI, ALL'INTERNO DI ABITAZIONI, STALLE, ALLEVAMENTI, LUOGHI CON VICINANZA DI VAPORI GAS O PULVISCOLI POTENZIALMENTE INFIAMMABILI E/O ESPLOSIVI, ECC.

**IMPORTANTE!** Seguire scrupolosamente TUTTE le istruzioni e le avvertenze elencate in questo libretto (riguardanti l'INSTALLAZIONE, l'USO e la MANUTENZIONE), il loro mancato rispetto potrebbe essere causa di malfunzionamenti e/o di pericolo per persone, animali e cose.

**IMPORTANTE!** QUESTO APPARECCHIO FUNZIONA CON GAS ED HA PARTI CALDE, QUINDI TENERE L'APPARECCHIO LONTANO DALLA PORTATA DEI BAMBINI.

**IMPORTANTE!** NON spostare mai l'apparecchio con il bruciatore ancora in funzione.

**IMPORTANTE!** E' ASSOLUTAMENTE NECESSARIO RISPETTARE LE DISTANZE DI SICUREZZA DA OGGETTI O SOSTANZE INFIAMMABILI (Fig.2).

**IMPORTANTE!** PER IL MONTAGGIO E L'UTILIZZO È NECESSARIO ATTENERSI ALLE NORME ANTINCENDIO E PREVENZIONE INFORTUNI, DEL PAESE DOVE SARÀ UTILIZZATO L'APPARECCHIO.

**IMPORTANTE!** NON utilizzare l'apparecchio predisposto a GPL, in locali seminterrati o interrati.

**IMPORTANTE!** L'APPARECCHIO PRODOTTO DAL COSTRUTTORE CON ALIMENTAZIONE A GPL, NON PUO ESSERE ALIMENTATO O TRASFORMATO PER IL FUNZIONAMENTO A METANO E VICEVERSA.

**IMPORTANTE!** È assolutamente vietato MODIFICARE l'apparecchio tranne che nei SOLI casi previsti e specificati dal Costruttore.

**IMPORTANTE!** Montare sulla bombola il regolatore di pressione gas (tipo a taratura fissa) conforme alle targhe DATI TECNICI e PREDISPOSIZIONE GAS, presenti sull'apparecchio (Tab.1).

**IMPORTANTE!** Ad ogni cambio bombola e periodicamente, è necessario verificare con acqua saponata o mezzi equivalenti, che NON ci siano perdite di gas dalle tubazioni, dalle connessioni con la bombola o impianto distribuzione gas e dall'attacco gas dell'apparecchio. Sostituire la guarnizione ad ogni cambio bombola e verificare periodicamente lo stato di usura, l'efficienza, scadenza tubo e di tutte le connessioni.

**IMPORTANTE!** Prima di effettuare il collegamento, verificare che il raccordo portagomma in dotazione, sia conforme alle Normative vigenti nel Paese di utilizzo.

**IMPORTANTE!** Prima di procedere con le operazioni di montaggio, verificare che tutte le parti componenti l'apparecchio siano predisposte per il tipo di gas e pressione previsti

**per l'utilizzo nel rispetto delle Normative vigenti nel Paese di utilizzo.**

## **DESCRIZIONE GENERALE**

Per il suo particolare tipo di funzionamento ad irraggiamento diretto e riflesso, questo apparecchio esercita la sua influenza in una superficie di circa 13 m<sup>2</sup> con un raggio d'azione di circa 2m. L'area interessata e l'efficienza del riscaldamento variano in funzione del clima e condizioni meteorologiche della regione di destinazione finale, della posizione dell'apparecchio (ambiente completamente aperto o parzialmente protetto da uno o più lati) e dalla percezione soggettiva del calore. La sensazione di calore, del tutto soggettiva e non misurabile, aumenta sensibilmente avvicinandosi verso la fiamma.

L'apparecchio ha un utilizzo molto semplice, costruito secondo le norme di sicurezza CE, è stato testato, omologato ed è sorvegliato dall'Ente Omologatore Notificato al quale il Costruttore ha affidato da sempre la maggior parte delle proprie certificazioni nel settore gas.

### **Tipologie di installazione:**

- **MOBILE**, con la base libera da vincoli utilizzando il carrellino (optional), con alimentazione esclusivamente a gas GPL (bombola).
- **FISSA**, con la base fissata al pavimento (questo tipo di installazione deve essere effettuata soltanto da personale professionalmente qualificato), utilizzando gas Propano/Butano (bombola o gas di rete) o gas naturale di rete.

## **MONTAGGIO**

Estrarre dagli imballi tutte le parti che compongono l'apparecchio, facendo particolare attenzione al gruppo bruciatore (Fig.3).

Verificare l'integrità e conformità del contenuto degli imballi (quest'ultimi devono essere smaltiti secondo le Normative vigenti):

### **A - Mod. con comandi manuali**

- Apparecchio con struttura portante e tubo in vetro speciale;
- Raccordo portagomma (verificare se conforme alle norme vigenti);
- Parabola di copertura;
- Libretto istruzioni multilingua;
- Certificato di Garanzia.

### **B - Mod. con Telecomando**

- Apparecchio con struttura portante e tubo in vetro speciale;
- Raccordo portagomma (verificare se conforme alle norme vigenti);
- Parabola di copertura;
- Libretto istruzioni multilingua;
- Certificato di Garanzia.

**IMPORTANTE!** Prestare particolare attenzione ed utilizzare dispositivi di protezione individuali per le mani durante tutte le operazioni di montaggio e posizionamento dell'apparecchio, usare l'apposito accessorio per lo spostamento (Fig. 3, Fig.12), per evitare eventuali ferite da taglio o scottature.

### **FASI DI MONTAGGIO (tipologia MOBILE con bombola, GPL):**

Prima di iniziare il montaggio, togliere le eventuali protezioni.

- 1 - Poggiare **delicatamente** sul terreno la struttura e montare la parabola di copertura (Fig.3: 2).
- 2 - Rimuovere i pannelli laterali (Fig.3) e posizionare la bombola sul piatto base (Fig.3: 11).

**3 - Montare sulla bombola il regolatore di pressione gas (tipo a taratura fissa) conforme alle targhe DATI TECNICI e PREDISPOSIZIONE GAS, presenti sull'apparecchio (Tab.1 o 2).**

4 - Acquistare a parte, il raccordo ed il tubo di collegamento in gomma, del tipo e materiale adatti alle Normative del Paese di utilizzo (se NON sono conformi quelli già a corredo).

La parte terminale filettata ossia l'adattatore (Fig.9: 4) consente diversi tipi di allacciamento:

**IMPORTANTE!** esistono due tipologie di adattatori uno sinistrorso (SVIZZERA, AUSTRIA, GERMANIA e LUSSEMBURGO) ed uno destrorso (per tutti gli altri Paesi).

**CASO A** (Fig.9: A) 1/4" gas sinistrorso: montare il tubo in gomma (1), munito di apposito raccordo filettato (A CORREDO), soluzione valida per i Paesi di SVIZZERA, AUSTRIA, GERMANIA e LUSSEMBURGO.

**CASO B** (Fig.9: B) 1/4" gas destrorso: montare il raccordo portagomma (6) acquistato a parte (se NON conforme quello già a corredo) direttamente sulla connessione filettata da 1/4" GAS destrorso gas (4) della parte terminale dell'innesto, per poi fissare il tubo in gomma (8 - Lunghezza MAX = 1,5 m) con apposita fascetta (6).

5 - Fissare la parte inferiore del tubo di raccordo gas al regolatore (Fig.9: 2) sulla bombola (Fig.9: 3). Collegare l'altra estremità del tubo gas al raccordo.

6 - Prima di effettuare la connessione, verificare la necessità di montare il diaframma gas (Fig.9: 5) sul raccordo entrata (Fig.9: 4) (soluzione valida per i Paesi di SVIZZERA, AUSTRIA, GERMANIA e LUSSEMBURGO - vedi Tab.1 o 2).

**ATTENZIONE! NON MONTARE il diaframma sugli apparecchi alimentati a gas G30/G31 a 29÷37 mbar.**

**IMPORTANTE! MONTARE il diaframma solo nel caso in cui sia previsto il funzionamento con pressione di alimentazione a 50 mbar (Svizzera, Austria, Germania, Lussemburgo).**

**Verificare quindi, la tipologia corretta come specificato e illustrato nelle Tab. 1 o 2.**

7 - Inclinare **delicatamente** l'apparecchio, posizionare la parabola di copertura (Fig.3: 2) e bloccarla con i pomelli in dotazione (Fig.3: 1) e rimettere l'apparecchio in posizione verticale.

**IMPORTANTE!** non appoggiare MAI a terra l'estremità superiore dell'apparecchio soprattutto se completo della parabola di copertura, per evitare di danneggiare le tenute gas, il tubo di vetro o eventuali ostruzioni del condotto gas.

8 - Collegare il tubo di alimentazione gas alla parte inferiore del raccordo (già montato) (Fig.7 e 8: 12).

**FASI DI MONTAGGIO (tipologia FISSA, a terra o pavimento, con bombolone GPL o GAS di rete):**

**IMPORTANTE!** Se si utilizza l'apparecchio con gas GPL a 50 mbar (per SVIZZERA, AUSTRIA, GERMANIA e LUSSEMBURGO), montare il diaframma conforme, tabella Dati Tecnici.

1 - Poggiare **delicatamente** sul terreno la struttura e montare la parabola di copertura (Fig.3: 2).

**IMPORTANTE!** non appoggiare MAI a terra l'estremità superiore dell'apparecchio soprattutto se completo della parabola di copertura, per evitare di danneggiare le tenute gas, il tubo di vetro o eventuali ostruzioni del condotto gas.

2 - Posizionare l'apparecchio, tenendo conto della posizione del tubo di alimentazione e rimuovere i pannelli laterali (Fig.3).

3 - Segnare sul terreno la posizione dei fori per il fissaggio.

4 - Fissare la struttura al terreno con tasselli (Fig.11: 1, NON a corredo) adeguati al tipo di pavimentazione, sfruttando i fori (Fig.11: 2) predisposti sulla base sostegno bombola.

5 - Acquistare a parte, il raccordo ed il tubo di collegamento, del tipo e materiale adatti alle Normative del Paese di utilizzo direttamente sulla connessione filettata da 1/4" GAS destrorso gas (4) della parte terminale dell'innesto, per poi fissare il tubo in gomma (8 con Lunghezza MAX = 1,5 m) utilizzando una fascetta (7).

6 - Prima di effettuare la connessione, verificare la necessità di montare il diaframma gas (Fig.9: 5) sul raccordo entrata (Fig.9: 4) (soluzione valida per i Paesi di SVIZZERA, AUSTRIA, GERMANIA e LUSSEMBURGO - vedi Tab.1 o 2).

**ATTENZIONE! NON MONTARE il diaframma sugli apparecchi alimentati a gas G30/G31 a 29÷37 mbar.**

**IMPORTANTE! MONTARE il diaframma solo nel caso in cui sia previsto il funzionamento con pressione di alimentazione a 50 mbar (Svizzera, Austria, Germania, Lussemburgo). Verificare quindi, la tipologia corretta come specificato e illustrato nelle Tab. 1 o 2.**

7 - Verificare che il tipo di gas e la pressione di alimentazione corrispondano a quelli di targa (vedi Tabella), montare se necessario il riduttore/regolatore di pressione (NON a corredo).

8 - Acquistare a parte, il raccordo ed il tubo di collegamento, del tipo e materiale adatti alle Normative vigenti nel paese di utilizzo.

**IMPORTANTE! VERIFICARE CHE IL TUBO DI ALIMENTAZIONE ED IL RACCORDO GAS INSTALLATI SIANO IN REGOLA CON LE NORMATIVE VIGENTI NEL PAESE DI UTILIZZO.**

9 - Collegare il tubo di alimentazione gas alla parte inferiore del raccordo (già montato) (Fig.7 e 8: 12).

**Montaggio della batteria (per l'accensione elettronica del Pilota):**

1 - rimuovere il pannello laterale copri bombola (Fig.3);

2 - localizzato il cilindro porta batterie (Fig.4: 1), rimuovere il coperchio (Fig.4: 2) ed inserire la batteria Tipo AA (Fig.4: 3) rispettando la giusta polarità.

3 - rimontare tutto correttamente con procedimento inverso.

## **MESSA IN FUNZIONE**

**IMPORTANTE! L'USO DI QUESTO APPARECCHIO IN AMBIENTI CHIUSI PUO' ESSERE FONTE DI PERICOLO ED E' PROIBITO.**

**IMPORTANTE! TOGLIERE TUTTE LE PELLICOLE DI PROTEZIONE, SE PRESENTI.**

**IMPORTANTE! Utilizzare bombole GPL tenendo conto delle dimensioni del vano porta bombola (Fig.3).**

**IMPORTANTE!** Per evitare eventuali sfiammate dovute all'accumulo di gas, lasciare passare circa 1 o 2 minuti prima di ripetere la procedura di riaccensione.

**NOTA: durante la prima accensione a causa dell'aria presente nelle tubazioni, la fiamma del pilota tende a staccarsi, quindi si dovrà attendere un po' più di tempo e riprovare l'accensione (MAX 2 o 3 volte) fino a quando la fiamma non si è stabilizzata!**

**Se il difetto persiste verificare la presenza di anomalie, vedi Sez. Eventuali Anomalie e Rimedi.**

- Se la fiamma del pilota dovesse spegnersi per cause accidentali, la fuoriuscita di gas sarà automaticamente interrotta tramite il dispositivo di sicurezza installato.

- Se la fiamma si spegne per mancanza di gas, il passaggio per consentire il flusso di gas viene interrotto (es. esaurimento della bombola).

- In entrambi i casi, attendere un breve lasso di tempo per la rimessa in funzione e ripetere in sequenza i punti 1 e 2.

- Evitare molteplici tentativi di accensione; se l'apparecchio non dovesse funzionare subito, controllare che TUTTE le operazioni siano state eseguite correttamente.

**IMPORTANTE! NON** mettere mai in funzione l'apparecchio senza prima avere montato la parabola di copertura e completato l'intero assemblaggio. Il gruppo bruciatore ed il tubo in vetro, **NON devono mai essere coperti o parzialmente coperti.**

**IMPORTANTE!** NON coprire l'apparecchio se spento da poco, aspettare che si raffreddi.

**IMPORTANTE!** Proteggere l'apparecchio da urti. Collocare l'apparecchio sempre su superfici abbastanza piane, per evitare ribaltamenti (pendenza < 10°) e non infiammabili (pavimenti in legno, linoleum, sintetici, ecc).

**IMPORTANTE!** L'Apparecchio è dotato di un dispositivo di sicurezza (Fig. 16) che spegne la fiamma in caso di superfici con inclinazione superiore a 15°.

**IMPORTANTE! SOLO PER LA 1° ACCENSIONE, DA EFFETTUARSI ALL'APERTO O IN AMBIENTE BENE ARIEGGIATO, L'APPARECCHIO POTREBBE EMANARE DEI VAPORI E ODORI PER UN BREVE PERIODO.**

**IMPORTANTE! SI CONSIGLIA DI EVITARE L'UTILIZZO DELL'APPARECCHIO ALL'APERTO, IN CONDIZIONI METEO PARTICOLARMENTE AVVERSE.**

Le caratteristiche tecniche del tubo di vetro sono particolari e tali da consentire la resistenza a shock termici dovuti a normali sbalzi di temperatura, pioggia o umidità.

Nonostante la scelta di questo materiale (Borosilicato), possono però verificarsi rotture improvvise del tubo dovute a particolari eventi climatici e/o sbalzi termici eccessivamente concentrati.

**IMPORTANTE! Non ostruire le aperture previste per la ventilazione del vano portabombola e del gruppo bruciatore.**

**IMPORTANTE! CHIUDERE LA VALVOLA POSTA SULLA BOMBOLA DOPO L'USO.**

### **Accensione mod. MANUALE**

Sequenza regolazione, ruotando la manopola: OFF, scintilla ON, MIN e MAX;

1 - Verificare che la manopola di accensione/regolazione (Fig.3: 8) sia in posizione di spento OFF (Fig.5: 1) e aprire il rubinetto di alimentazione gas.

2 - Spingere e ruotare in senso antiorario (Fig.5) la manopola di accensione/regolazione, in questo modo partirà in automatico la scarica di scintille e l'apertura del gas per l'accensione del pilota.

Accesa la fiammella, attendere circa 15 secondi con la manopola spinta, per consentire alla termocoppia di scaldarsi e mantenere l'apertura della valvola. A questo punto basta solo regolare la potenza del bruciatore:

### **Accensione mod. TELECOMANDABILE**

**AVVERTENZA!** Alcuni telecomandi ad infrarossi, se puntati direttamente verso questo Apparecchio, possono interferire con il suo funzionamento.

Sequenza regolazione, premendo il pulsante sul telecomando o direttamente sulla centralina: ON, MAX, MEDIA, MIN, Burner OFF e OFF.

1 - Tenere premuto il pulsante di ON/OFF sulla centralina (Fig.6) per circa 2" sino a che non avviene l'accensione, una volta acceso ad ogni pressione del pulsante ON/OFF l'apparecchio passa da fiamma MAX a MEDIA a MIN, Burner OFF ed infine OFF.

**IMPORTANTE!** Questo ritardo nell'accensione non è un "difetto" della centralina elettronica ma è stata appositamente studiata dal Costruttore per garantire la sicurezza dell'apparecchio ed evitare accensioni accidentali.

**IMPORTANTE!** Se la fiamma del pilota dovesse spegnersi per cause accidentali o mancanza di gas, la fuoriuscita di gas sarà automaticamente interrotta tramite il dispositivo di sicurezza installato.

**IMPORTANTE! Evitare molteplici tentativi di accensione: se l'apparecchio non dovesse funzionare subito, controllare che TUTTE le operazioni di installazione siano state eseguite correttamente.**

**IMPORTANTE!** Durante il funzionamento ed anche dopo lo spegnimento, NON TOCCARE le griglie di protezione, l'unità bruciatore, il tubo in vetro e la parabola di copertura in quanto la loro elevata temperatura potrebbe provocare ustioni.

La regolazione della potenza può essere effettuata anche durante il funzionamento dell'apparecchio:

- mod. MANUALE (Fig.5), tramite la manopola di accensione e regolazione.

- mod. TELECOMANDABILE (Fig.6), tramite il telecomando o con il pulsante posto sulla centralina.

**IMPORTANTE!** Per il funzionamento dell'apparecchio a GPL all'aperto e per temperature inferiori a 2°C è consigliato l'impiego di gas Propano.



## SPEGNIMENTO

### A - Mod. MANUALE:

- 1 - Rimuovere la copertura laterale (Fig.3: 13).
- 2 - Ruotare in senso orario la manopola di comando, riportandola sulla posizione "0" (Fig.5: 1).
- 3 - Rimontare correttamente la copertura laterale con procedimento inverso.

### B - Mod. TELECOMANDABILE:

- 1 - Premere il pulsante ON/OFF sul telecomando (Fig.6) o sulla centralina a bordo apparecchio (Fig.6).

- 2 - Rimuovere la copertura laterale (Fig.3: 13) e chiudere il rubinetto dell'alimentazione gas.

**IMPORTANTE! SE L'APPARECCHIO NON VIENE UTILIZZATO PER UN LUNGO PERIODO DI TEMPO, RIMUOVERE LE BATTERIE DELL'ACCENSIONE (Fig.4: 3), DEL TELECOMANDO E DELLA CENTRALINA TELECOMANDO (Fig.4: 3) DAL SUO ALLOGGIAMENTO, PER EVITARE FUORIUSCITE DI LIQUIDO CORROSIVO CHE POTREBBERO CAUSARE DANNI.**

## MANUTENZIONE

**IMPORTANTE! PRIMA DI EFFETTUARE QUALSIASI TIPO DI MANUTENZIONE, ASSICURARSI CHE IL RUBINETTO DELL'ALIMENTAZIONE GAS E/O QUELLO DEL BRUCIATORE SIANO CHIUSI.**

### SOSTITUZIONE DELLA BOMBOLA

- 1 - Assicurarsi che l'apparecchio sia completamente freddo;
- 2 - Sfilare il pannello laterale copri bombola (Fig.3: 15);
- 3 - Estrarre la bombola dal vano portabombola;
- 4 - Scollegare il regolatore di pressione dalla valvola della bombola;
- 5 - Verificare lo stato di efficienza del tubo di adduzione gas visivamente (presenza di crepe) e controllando la data di scadenza stampigliata;
- 6 - Verificare lo stato di efficienza del regolatore verificando la presenza e lo stato della guarnizione di tenuta gas (se ne raccomanda la sostituzione ad ogni cambio bombola);
- 7 - Collegare la nuova bombola e riporla nell'apposito vano;
- 8 - Verificare la perfetta tenuta del circuito gas con acqua saponata o prodotti specifici;
- 9 - Riposizionare il pannello laterale.

**IMPORTANTE!** Dopo la sostituzione della bombola, i primi tentativi di accensione potrebbero avvenire con tempi più lunghi dovuti alla eventuale presenza di aria nella tubazione.

### La manutenzione riguarda:

- Pulizia interna tubo di vetro: utilizzare scovolo (optional) non metallico per eliminare le tracce di sporco e/o fuligine.

**IMPORTANTE! Pulire a secco con un panno morbido, l'uso di prodotti liquidi può creare depositi e/o incrostazioni difficilmente rimovibili.**

- Pulizia esterna dell'apparecchio: utilizzare un panno morbido e prodotti per la pulizia a base neutra, evitando di versarli direttamente sulle parti da pulire.
- Controllo o sostituzione tubo gas in gomma (Lmax = 1,5m), in tutti i casi di danneggiamento e nei tempi e modi previsti dalle Leggi e Normative vigenti nel Paese di utilizzo.
- Verifica dell'integrità e pulizia di tutte le parti che compongono l'apparecchio, in caso di usura o rottura sostituire solo con ricambi originali del Costruttore.
- Sostituzione batterie per l'accensione elettronica (Fig.4: 3) o della centralina Telecomando (Fig.4: 3).

## **SOSTITUZIONE UGELLO (a cura di personale professionalmente qualificato)**

- 1 - Sfilare il pannello laterale copri bombola (Fig.3: 15);
- 2 - Svitare le viti di sostegno (Fig.7: 1) della cassetta porta rubinetto e bruciatore (Fig.7: 2).
- 3 - Spostare il gruppo bruciatore (Fig.7: 4) in modo da rendere accessibile l'ugello.
- 4 - Localizzare l'ugello (Fig.7: 5), svitarlo delicatamente dalla sede, sostituirlo facendo **PARTICOLARE ATTENZIONE A NON ROVINARE LE PARTI FILETTATE**.
- 5 - Rimontare il nuovo ugello (sempre per lo stesso tipo di gas) serrandolo delicatamente a battuta.
- 6 - Rimontare tutto con procedimento inverso.

**IMPORTANTE!** L'apparecchio **NON** deve essere, in nessun modo, trasformato da Metano a GPL o viceversa, qualsiasi tentativo di trasformazione è da considerarsi pericoloso ed il

Costruttore non può essere considerato responsabile di eventuali danni a persone o cose derivanti da questa o altre manomissioni. L'apparecchio perciò deve essere assemblato **SOLO** dal Costruttore ed ordinato dall'utente direttamente per il tipo di gas che verrà utilizzato per il funzionamento.

## **RIMESSAGGIO E MOVIMENTAZIONE**

**IMPORTANTE!** Spostare l'apparecchio (Fig. 12) solo dopo averlo spento, lasciato raffreddare completamente e chiuso l'alimentazione gas.

Qualora si preveda un lungo periodo di inattività dell'apparecchio (cambio di stagione o per altre cause), seguire le seguenti indicazioni:

- Riporre l'apparecchio in luoghi asciutti ed al riparo da eventuali danneggiamenti.
- Coprire **SEMPRE** il gruppo bruciatore e la base per evitare ostruzioni (ragnatele, polvere) o danneggiamenti (ammaccature, agenti atmosferici, ecc.).

**IMPORTANTE!** Non riporre **MAI**, assieme all'apparecchio, una o più bombole di gas che devono invece **SEMPRE RIMANERE IN AMBIENTI ESTERNI** ed in maniera conforme alle Leggi e Normative vigenti del Paese di utilizzo.

## **GARANZIA**

Il vostro Apparecchio gode di una garanzia di **DUE ANNI** a partire dalla data di acquisto.

La garanzia copre tutti i difetti di fabbricazione con esclusione di difetti dovuti a usi diversi da quelli specificati e previsti dal Costruttore per questo apparecchio.

La ricevuta dell'acquisto o lo scontrino di cassa rappresentano l'inizio del periodo di copertura del certificato della garanzia.

Questo apparecchio non è adatto ad impieghi professionali.

L'usura, la corrosione, l'eventuale deformazione, la decolorazione o imbrunimento (in particolare delle parti satinato o del tubo in vetro) dovute al contatto con la fiamma e all'irraggiamento continuo, sono da ritenersi normali ed in nessun caso possono essere considerati difetti di fabbricazione, sono causa delle normali condizioni di utilizzo.

Inoltre è normale che, dopo un uso prolungato, sia necessario sostituire alcune parti usurate **ma utilizzando SEMPRE ricambi originali del Costruttore, facendo eseguire la manutenzione/riparazione da personale professionalmente Qualificato e Autorizzato dal Costruttore.**

## EVENTUALI ANOMALIE E RIMEDI: con telecomando.

ANOMALIA	CAUSA	RIMEDIO
Mancanza di fiamma	<ol style="list-style-type: none"> <li>1-Flusso alimentazione gas insufficiente (cattiva gasificazione GPL o sporczia nell'impianto) o regolatore di pressione starato o guasto.</li> <li>2-Flusso alimentazione gas assente (bombola esaurita o interruzione fornitura gas) oppure regolatore di pressione guasto.</li> <li>3-Improvvisa raffica di vento (superiore a 3 m/s) con i pannelli copri bombola rimossi.</li> <li>4-Sporczia nel circuito gas.</li> <li>5-Perdite di gas.</li> <li>6-collegamento bombola, aria nella tubazione</li> </ol>	<ol style="list-style-type: none"> <li>1-Pulire, tarare/sostituire.</li> <li>2-Controllare/sostituire.</li> <li>3-Ripristinare coperture.</li> <li>4-Controllare/pulire.</li> <li>5-Controllare/serrare raccordi/sostituire guarnizioni o tubazioni.</li> <li>6-ripetere accensione per eliminare aria.</li> </ol>
All'accensione l'apparecchio non funziona, l'indicatore POWER non si accende.	<ol style="list-style-type: none"> <li>1-Carica batteria troppo bassa, pacco batterie (B1) difettoso o poli allentati.</li> <li>2-Ricevitore infrarossi (D) coperto.</li> <li>3-Pulsante POWER del telecomando non è stato premuto per 2 secondi.</li> <li>4-Telecomando difettoso o batterie scariche.</li> <li>5-Cavi collegamento tra scheda comando anteriore e posteriore sono lenti o difettosi.</li> <li>6-Schede di comando difettose.</li> <li>7-Antiribaltamento guasto o pavimento con inclinazione maggiore di 15°.</li> </ol>	<ol style="list-style-type: none"> <li>1-Sostituire batterie, serrare i poli.</li> <li>2-Realizzare foro per ricevitore.</li> <li>3-Premere POWER per 2 secondi, rilasciare e premere di nuovo.</li> <li>4-Sostituire Telecomando o Batterie.</li> <li>5-Sistemare o sostituire.</li> <li>6-Sostituire.</li> <li>7-Sostituire, cambiare posizione apparecchio (pavimento con inclinazione minore di 15°).</li> </ol>
Nessuna scintilla all'accensione dell'apparecchio.	<ol style="list-style-type: none"> <li>1-Distanza tra il dispositivo di accensione (HV1) e la messa a massa oppure la distanza tra gli elettrodi (HD) è eccessiva.</li> <li>2-La parte in ceramica del dispositivo di accensione (HV1) è rotta o difettosa.</li> <li>3-Cavo alta tensione allentato, rotto o cortocircuitato.</li> <li>4-Nel set pilota manca la messa a massa.</li> <li>5-Scheda di comando posteriore difettosa.</li> </ol>	<ol style="list-style-type: none"> <li>1-Regolare la distanza a <math>4 \pm 0,5</math> mm. (La resistenza del cavo deve essere collegata vicino al dispositivo d'accensione).</li> <li>2-Sostituire la parte in ceramica.</li> <li>3-Riparare o sostituire.</li> <li>4-Collegare a massa.</li> <li>5-Sostituire.</li> </ol>
Scintilla presente ma la fiamma pilota non si accende.	<ol style="list-style-type: none"> <li>1-Manca alimentazione gas.</li> <li>2-Collegamento difettoso tra scheda comando anteriore e posteriore o cavi di collegamento allentati.</li> <li>3-Iniettore pilota bloccato.</li> <li>4-Scheda comando posteriore difettosa.</li> <li>5-Valvole G1 e G2 difettose.</li> </ol>	<ol style="list-style-type: none"> <li>1-Controllare.</li> <li>2-Riposizionare o sostituire cavi.</li> <li>3-Controllare o sostituire. Diámetro ugello: GPL: 0,35 mm; METANO: 0,55 mm.</li> <li>4-Sostituire.</li> <li>5-Sostituire.</li> </ol>
Pilota acceso, scintille di continuo che non si arrestano (nessun rilevamento di fiamma).	<ol style="list-style-type: none"> <li>1-Cavi sensore fiamma (S) e dispositivo di accensione (HV) invertiti o allentati.</li> <li>2-Sensore fiamma (S1) e massa sono in cortocircuito.</li> <li>3-Sensore fiamma (S1) non rileva la fiamma.</li> <li>4-Fiamma pilota viene bruciata all'interno del tubo pilota.</li> <li>5-Scheda comando posteriore difettosa.</li> </ol>	<ol style="list-style-type: none"> <li>1-Sistemare.</li> <li>2-Ripristinare la posizione corretta.</li> <li>3-Ripristinare la posizione corretta.</li> <li>4-Sostituire.</li> <li>5-Sostituire.</li> </ol>
Pilota acceso, il bruciatore principale non si accende.	<ol style="list-style-type: none"> <li>1-Cavi difettosi o i terminali allentati.</li> <li>2-Ugello bruciatore principale bloccato.</li> <li>3-Valvole "M" e "L" difettose.</li> <li>4-Schede comando anteriore e posteriore difettose.</li> <li>5-Telecomando difettoso.</li> </ol>	<ol style="list-style-type: none"> <li>1-Riparare o sostituire.</li> <li>2-Controllare se la pressione del gas è presente, sostituire il set pilota o perforare nuovamente l'iniettore.</li> <li>3-Controllare se la pressione del gas è assente, sostituire le valvole "M" e "L".</li> <li>4-Sostituire.</li> <li>5-Sostituire.</li> </ol>
La fiamma bassa si accende; la fiamma media non si accende.	<ol style="list-style-type: none"> <li>1-Cavi difettosi o terminali allentati.</li> <li>2-Valvola "M" difettosa o ugello valvola "M" bloccato.</li> <li>3-Scheda comando anteriore difettosa.</li> <li>4-Telecomando difettoso.</li> </ol>	<ol style="list-style-type: none"> <li>1-Riparare o sostituire.</li> <li>2-Sostituire.</li> <li>3-Sostituire.</li> <li>4-Sostituire.</li> </ol>
La fiamma media si accende; la fiamma bassa non si accende.	<ol style="list-style-type: none"> <li>1-Cavi difettosi o terminali allentati.</li> <li>2-Valvola "L" difettosa o l'ugello valvola "L" bloccato.</li> <li>3-Scheda comando anteriore difettosa.</li> <li>4-Telecomando difettoso.</li> </ol>	<ol style="list-style-type: none"> <li>1-Riparare o sostituire.</li> <li>2-Sostituire.</li> <li>3-Sostituire.</li> <li>4-Sostituire.</li> </ol>
Durante i cicli d'accensione, l'apparecchio non si spegne in 25 secondi.	<ol style="list-style-type: none"> <li>1-Scheda comando anteriore difettosa.</li> </ol>	<ol style="list-style-type: none"> <li>1-Sostituire.</li> </ol>
La batteria del telecomando è scarica.	<ol style="list-style-type: none"> <li>1-La batteria si sta scaricando.</li> </ol>	<ol style="list-style-type: none"> <li>1-Sostituire.</li> </ol>
Annerimento tubo di vetro.	<ol style="list-style-type: none"> <li>1-gas di qualità scadente/inadatto a stagione invernale.</li> <li>2-cattivo tiraggio.</li> <li>3-cilindro rete (optional) fuori posizione/deformato.</li> <li>4-testa scambiatore sporca/danneggiata.</li> <li>5-bruciatore sporco/danneggiato.</li> </ol>	<ol style="list-style-type: none"> <li>1-usare gas di qualità, preferibilmente propano puro.</li> <li>2-particolare ventosità o assenza KIT antivento.</li> <li>3-riposizionare/sostituire/eliminare.</li> <li>4-pulire/sostituire.</li> <li>5-pulire/sostituire.</li> </ol>
Rottura tubo di vetro *	<ul style="list-style-type: none"> <li>- eccessivo shock termico dovuto a particolari condizioni atmosferiche.</li> <li>- pulizia con strumenti non idonei.</li> <li>- caduta accidentale dell'apparecchio.</li> </ul>	<ul style="list-style-type: none"> <li>- Sostituire.</li> <li>- Sostituire.</li> <li>- Sostituire.</li> </ul>

## EVENTUALI ANOMALIE E RIMEDI: comandi manuali.

ANOMALIA	CAUSA	RIMEDIO
Mancanza di fiamma	<ol style="list-style-type: none"> <li>1 - insufficienza del flusso di alimentazione del gas: <ul style="list-style-type: none"> <li>- cattiva gasificazione GPL;</li> <li>- cattiva gasificazione GPL con temperatura bassa.</li> <li>- regolatore di pressione starato o guasto.</li> </ul> </li> <li>2 - una improvvisa raffica di vento (superiore a 3 m/s).</li> <li>3 - termocoppia interrotta.</li> <li>4 - magnete valvola guasto.</li> <li>5 - Antiribaltamento guasto o pavimento con inclinazione maggiore di 15°.</li> <li>6 - sporcizia nel circuito gas.</li> <li>7 - perdite di gas.</li> <li>8 - pila scarica.</li> <li>9 - isolamento elettrodi e/o cavi difettosi.</li> </ol>	<ol style="list-style-type: none"> <li>1 - Verificare: <ul style="list-style-type: none"> <li>- Verificare e sostituire bombola vuota;</li> <li>- Sostituire con bombola a gas Propano.</li> </ul> </li> <li>- Regolare o sostituire.</li> <li>2 - tenere l'apparecchio al riparo dal vento.</li> <li>3 - Sostituire.</li> <li>4 - Sostituire.</li> <li>5 - Sostituire, cambiare posizione apparecchio (pavimento con inclinazione minore di 15°).</li> <li>6 - Verificare e pulire accuratamente.</li> <li>7 - Verificare ed eliminare la perdita.</li> <li>8 - Sostituire.</li> <li>9 - Sostituire.</li> </ol>
Annerimento tubo di vetro.	<ol style="list-style-type: none"> <li>1-gas di qualità scadente/inadatto a stagione invernale.</li> <li>2-cattivo tiraggio.</li> <li>3-cilindro rete (optional) fuori posizione/deformato.</li> <li>4-testa scambiatore sporca/danneggiata.</li> <li>5-bruciatore sporco/danneggiato.</li> </ol>	<ol style="list-style-type: none"> <li>1-usare gas di qualità, preferibilmente propano puro.</li> <li>2-particolare ventosità o assenza KIT antivento.</li> <li>3-riposizionare/sostituire/eliminare.</li> <li>4-pulire/sostituire.</li> <li>5-pulire/sostituire.</li> </ol>
Rottura tubo di vetro*	<ul style="list-style-type: none"> <li>- eccessivo shock termico dovuto a particolari condizioni atmosferiche.</li> <li>- pulizia con strumenti non idonei.</li> <li>- caduta accidentale dell'apparecchio.</li> </ul>	<ul style="list-style-type: none"> <li>- Sostituire.</li> <li>- Sostituire.</li> <li>- Sostituire.</li> </ul>
Luci LED non si accendono	<ul style="list-style-type: none"> <li>- interruttore su OFF.</li> <li>- KIT luci guasto.</li> <li>- KIT luci non montato correttamente.</li> <li>- appena acceso (mod. SEEBECK)</li> <li>- apparecchio troppo caldo, 85°C (mod. SEEBECK)</li> </ul>	<ul style="list-style-type: none"> <li>- Posizionare su ON.</li> <li>- Sostituire.</li> <li>- Verificare collegamenti.</li> <li>- attendere MIN 5 minuti (mod. SEEBECK)</li> <li>- attendere che si raffreddi (mod. SEEBECK)</li> </ul>

### \*Rottura tubo di vetro

Le caratteristiche tecniche del tubo di vetro sono particolari e tali da consentire la resistenza a shock termici dovuti a normali sbalzi di temperatura, pioggia debole o umidità.

Nonostante la scelta di questo materiale (Borosilicato), possono però verificarsi rotture improvvise del tubo dovute a particolari eventi climatici e/o sbalzi termici eccessivamente concentrati.

**IMPORTANTE! Questa rottura del tubo (crepa) non provoca danni a persone o cose nelle immediate vicinanze dell'apparecchio.**

**IMPORTANTE! L'eventuale rottura del tubo, nell'immediato non impedisce il funzionamento dell'apparecchio ma in quanto particolare danneggiato, dev'essere sempre sostituito per garantire il corretto funzionamento.**

ES - La tubería de gas debe ser de un tipo flexible y de una longitud tal como para permitir un fácil reemplazo del cilindro.

## - Español -

### Índice

EL MANDO A DISTANCIA

DESCRIPCION GENERAL

MONTAJE

PUESTA EN MARCHA

APAGADO

MANTENIMIENTO

ALMACENAJE Y MANEJO

GARANTIA

POSIBLES ANOMALIAS Y SOLUCIONES

**CONSERVE CUIDADOSAMENTE LAS PRESENTES INSTRUCCIONES DURANTE TODA LA VIDA DEL APARATO Y SOLICITE UNAS NUEVAS EN CASO DE EXTRAVIO DE ESTAS.**

**IMPORTANTE: EN CASO DE HABER PIEZAS DANADAS NO PROCEDA AL MONTAJE DEL CONJUNTO.**

**IMPORTANTE:** Este aparato deberá ser instalado de conformidad con todas las leyes y normas vigentes del lugar en el que deba ser instalado. Instale el aparato al aire libre en un área bien ventilada, el área alrededor del aparato debe tener un lado abierto de MIN 25% de la superficie total, el uso debe cumplir con las instrucciones proporcionadas por el fabricante. Consultar las instrucciones antes de instalar y utilizar el aparato.

**Importante:** todas las operaciones de mantenimiento, reparación o modificación deben ser efectuadas por personal cualificado profesionalmente y debidamente autorizado y utilizando siempre recambios originales.

**IMPORTANTE:** Este aparato está alimentado por gas yes u generador de calor destinado únicamente al uso para el cual ha sido concebido y certificado (con temperatura ambiente no inferior a los 0°C para modelos con mando a distancia) Se trata de un aparato para calentar en espacios abiertos y bien ventilados o exteriores. Cualquier otro uso debe ser considerado impropio y peligroso. El fabricante no podrá ser considerado responsable de daños a personas, animales o cosas debidos al uso inadecuado del aparato.

**IMPORTANTE!** En caso de exposición a violentas ráfagas de viento, proporcionar un anclaje adecuado a la losa.

**IMPORTANTE:** ESTA PROHIBIDO EL FUNCIONAMIENTO DEL APARATO EN AMBIENTES CERRADOS COMO OFICINAS, EN EL INTERIOR DE HABITACIONES, ESTABLOS Y EN PROXIMIDAD DE VAPORES DE GAS O POLVOS POTENCIALMENTE INFLAMABLES O EXPLOSIVOS, ETC.

**IMPORTANTE:** Seguir escrupulosamente las presentes instrucciones y advertencias del presente documento (relativas al montaje, uso y mantenimiento). La no observancia de las presentes instrucciones podrían resultar peligrosas para personas, animales o cosas.

**IMPORTANTE:** ESTE APARATO FUNCIONA A GAS Y SE CALIENTA, POR LO QUE DEBE MANTENERSE LEJOS DEL ALCANCE DE LOS NIÑOS.

**IMPORTANTE:** no transportar nunca el aparato con el quemador aun en funcionamiento.

**IMPORTANTE:** ES ABSOLUTAMENTE NECESARIO RESPETAR LAS DISTANCIAS DE SEGURIDAD A OBJETOS O SUBSTANCIAS INFLAMABLES (FIG. 2 )

**IMPORTANTE:** PARA EL MONTAJE Y USO ES NECESARIO ATENERSE A LAS NORMAS CONTRA INCENDIOS Y DE PREVENCIÓN DE ACCIDENTES DEL LUGAR EN EL CUAL SE HAYA INSTALADO EL APARATO.

**IMPORTANTE:** no utilizar el aparato con funcionamiento con GPL en locales semi enterrados o sótanos.

**IMPORTANTE:** los aparatos suministrados por el fabricante para funcionamiento para GPL no podrán ser alimentados o transformados para funcionar con gas metano y viceversa.

**Importante:** está absolutamente prohibido modificar el aparato salvo en casos previstos por el fabricante.

**IMPORTANTE:** montar sobre la bombona el regulador de presión de gas correspondiente y que fija la legislación vigente y suministra el ente oficial correspondiente. Deben tenerse en cuenta los datos técnicos e indicaciones de las tablas 1.

**IMPORTANTE:** cada vez que se cambie la bombona y de forma periódica será necesario verificar con agua jabonosa o con un producto equivalente que no haya pérdidas de gas en ninguna de las juntas ni en los tubos. Cada vez que se sustituya la bombona de gas y de forma periódica deberán comprobarse el estado de todos los elementos del aparato y su perfecto funcionamiento.

**IMPORTANTE:** antes de efectuar la conexión y puesta en marcha del aparato debe comprobarse que todas las piezas que se utilicen correspondan a la normativa del lugar de uso del aparato.

**IMPORTANTE:** antes de proceder a la operación de montaje debe verificarse que todas las partes componentes del aparato sean las adecuadas para el tipo de gas y presión previstos.

## DESCRIPCIÓN GENERAL

Por su tipo de operación a la luz solar directa y de reflexión, este dispositivo ejerce su influencia en un área de unos 13 m<sup>2</sup>, con un alcance de unos 2 m. El área afectada y la eficiencia de la calefacción varía dependiendo del clima y las condiciones meteorológicas en la región de destino final, la ubicación del dispositivo (medio ambiente completamente abierto o parcialmente cubierto por una o más partes) y la percepción subjetiva de calor. La sensación de calor, aumentos mensurables totalmente subjetivos y no mucho más cerca de la llama.

El aparato tiene un funcionamiento muy simple y está construido según normas de seguridad CE y ha sido probado y homologado por ente oficial.

Tipología de instalación:

Móvil con la base libre para poder ser desplazado de forma opcional y alimentado exclusivamente con bombonas de gas GPL.

Fijo con la base fijada al pavimento (esta instalación puede ser realizada únicamente por personal debidamente autorizado y cualificado), utilizando en su caso gas propano o gas natural.

## MONTAJE

Desembalar todas las piezas que forman parte del aparato prestando especial atención al grupo del quemador (fig. 3).

Verificar la integridad y conformidad del contenido del embalaje.

### **A – Modelo con mando manual.**

- Aparato con estructura móvil y tubo de cristal especial
- Conexión porta goma ( verificar conformidad, según normativa)
- Parábola – sombrerete
- Libro de instrucciones
- Certificado de garantía

### **B – Modelo con mando a distancia.**

- Aparato con estructura móvil y tubo de cristal especial
- Conexión porta goma ( verificar conformidad, según normativa)
- Parábola – sombrerete
- Libro de instrucciones
- Certificado de garantía

Importante:

Prestar particular atención y utilizar dispositivos de protección individual para las manos durante toda la operación de montaje y posicionamiento del aparato, para el transporte usar las ruedas (fig. 3 y fig. 12).

Antes de iniciar el montaje separar todo el embalaje de protección.

Estirar sobre el suelo toda la estructura y montar el sombrerete (fig. 3: 2).

Extraer los paneles laterales (fig. 3) y colocar la bombona sobre la bandeja (fig. 3: 11).

Montar sobre la bombona el regulador de gas correspondiente al tipo de bombona y al tipo de gas. Deben tenerse en cuenta los datos técnicos y las tablas 1 y 2.

La conexión y el tipo de tubo a utilizar serán los normalizados en el lugar de uso del aparato.

Importante: existen 2 tipos de adaptadores, uno izquierdo ( Suiza, Austria, Alemania y Luxemburgo) y uno derecho para el resto de países.

CASO A ( FIG.9: A) ¼" gas izquierdo: montar el tubo de goma (1) . Esta solución es válida para países como Suiza, Austria, Alemania y Luxemburgo.

CASO B (FIG.9:B) ¼" gas derecho: montar la conexión porta goma según se indica en la figura. Fijar la parte inferior de la conexión al regulador (fig.9: 2) a la bombona (fig. 9).

Conectar el otro extremo del tubo a la conexión.

Antes de efectuar la conexión verificar la necesidad de montar el diafragma de gas (fig.9: 5) a la conexión de entrada (fig.9: 4) (solución válida para Suiza, Austria, Alemania y Luxemburgo).

Atención: no montar el diafragma en los aparatos alimentados a gas G30/G31 a 29-37mbar.

El diafragma debe montarse únicamente con presión de alimentación de 50mbar.

Inclinar delicadamente el aparato y colocar la parábola-sombrerete (fig.3: 2) y sujetarla con las palomillas que se suministran (fig.3: 1) y colocar nuevamente el aparato en su posición vertical.

Importante: no apoyar nunca al suelo el extremo superior del aparato, especialmente si está montada la parábola-sombrerete para evitar dañar las conexiones de gas, el tubo de cristal y evitar las posibles obstrucciones del conducto de gas.

Conectar el tubo de alimentación de gas a la parte inferior de la conexión (ya montada) (fig. 7 y 8: 12).

## **FASES DE MONTAJE (Modelo fijo, a tierra o pavimento con bombonas GPL o gas ciudad):**

Apoyar delicadamente la estructura sobre el suelo y montar el sombrerete (fig.3: 2).

Importante: no apoyar el extremo superior sobre el suelo.

Posicionar el aparato teniendo en cuenta la posición del tubo de alimentación y sacar los paneles laterales (fig. 3).

Señalar en el suelo la posición de los agujeros para la fijación.

Fijar la estructura al suelo utilizando los tornillos (Fig. 11: 1) adecuados en función del suelo.

Utilizar el tubo y conexiones normalizadas en el lugar de la instalación y proceder como en el caso anterior.

Verificar que la goma y el regulador de gas correspondan con la presión adecuada.

Montaje de la batería para encendido electrónico: Sacar el panel lateral cubre-bombona (Fif.3).

Localizado el cilindro porta baterías (Fig.4: 1) abrir la tapa (Fig. 4: 2) e insertar la batería tipo AA (Fig. 4: 3) respetando la polaridad correcta.

Montar nuevamente todas las piezas en sentido inverso.

## **PUESTA EN FUNCIONAMIENTO**

### **IMPORTANTE! USO DE ESTE PRODUCTO DE cerrado puede 'ser una fuente de peligro y' PROHIBIDO.**

Importante: sacar todos los materiales de embalaje que pudiesen haber quedado presentes.

Deben utilizarse las bombonas a gas adecuadas en función del alojamiento porta-bombonas.

Al intentar el primer encendido, éste podría frustrarse como consecuencia de la presencia de aire en los conductos de gas. Repítase la operación de encendido hasta 2 o tres veces para que el aparato se ponga en funcionamiento de modo adecuado.

Si de modo accidental se apagase la llama piloto, el quemador principal también se apagará de forma automática.

Si la llama se apagase por falta de gas, la válvula se cerraría automáticamente.

Si se presentan estos casos, esperar unos instantes y proceder de nuevo al encendido.



Si el aparato no se enciende fácil y nuevamente, evite múltiples tentativas. Asegúrese de haber procedido correctamente y de que el paso de gas esté abierto.

No utilice jamás el aparato sin haber montado la parábola-sombrero. El quemador y el tubo de cristal no deben ser jamás cubiertos parcial ni totalmente.

Antes de cubrir el aparato asegúrese de que esté frío. No cubrirlo inmediatamente después de su funcionamiento.

Proteger el aparato contra robos. Colocar siempre el aparato sobre una base plana (pendiente inferior al 10%). No colocar el aparato sobre suelos inflamables como madera, linóleo, etc.)

**¡IMPORTANTE! El dispositivo tiene equiparse con un dispositivo de seguridad (fig. 16) que la llama en caso de superficies más empinadas de 15 grados.**

Durante el primer encendido, el aparato puede emanar olores desagradables como consecuencia de la combustión de pintura, grasas u otras sustancias. Asegurar que la zona esté bien ventilada.

**¡IMPORTANTE! POR FAVOR EVITE USAR AL AIRE LIBRE, ESPECIALMENTE EN CONDICIONES METEOROLÓGICAS ADVERSAS.**

**Las características técnicas de la tubería de vidrio son particulares y tal como para permitir que la resistencia al choque térmico debido a los cambios normales de temperatura, humedad o lluvia ligera.**

**A pesar de la elección de este material (borosilicato), pueden causar una falla repentina de la tubería debido a eventos climáticos particulares y / o cambios de temperatura a baja concentración.**

**¡IMPORTANTE! No bloquee las aberturas previstas ventilación del titular de cilindro y la unidad del quemador.**

**¡IMPORTANTE! CERRAR EL CORREO VALVULA EN LA BOTELLA DESPUÉS DEL USO.**

### **Encendido manual**

Secuencia de regulación, girando el mando: OFF, ON, MIN, MAX.

Comprobar que el mando de encendido/regulación (Fig. 3: 8) esté en posición de apagado OFF (Fig. 5: 1) y abrir la llave de entrada de gas.

Apretar y girar en sentido contrario a las agujas del reloj el mando (Fig. 5). Se iniciará el proceso de encendido, saltando el tren de chispas para el encendido del piloto. Mantener presionado el mando durante unos 15 segundos para permitir que se caliente el termopar y dar paso a la entrada de gas. Únicamente faltará posicionar el mando para la altura de llama deseada.

### **Encendido con mando a distancia**

**ADVERTENCIA!** Algunos controles remoto infrarrojo, si se apunta directamente en el dispositivo que pueda interferir con su funcionamiento.

Secuencia de regulación, presionando el pulsador del mando a distancia o directamente sobre la centralita: ON, MAX, MEDIO, MIN, Burner OFF y OFF

Mantener presionado el pulsador ON/OFF de la centralita (Fig. 6) durante unos 2" hasta que se produzca el encendido. Una vez encendido, a cada presión del mando ON/OFF el aparato pasa de la posición MAX a MEDIO y a MIN y Burner OFF y al final OFF.

Atención, un ligero retraso en el encendido no es un fallo del aparato. Se trata de un sistema de seguridad implantado por el fabricante para evitar encendidos accidentales.

Si accidentalmente se apagase la llama piloto, el quemador principal se apagaría de forma automática.

Evitar sucesivas tentativas de encendido del aparato. Si el Falò no se enciende de forma normal deben averiguarse las causas.

No tocar la rejilla protectora mientras el aparato esté en funcionamiento o cuando haya sido

apagado recientemente. Está caliente y pueden producirse quemaduras. Tampoco deben tocarse ni el tubo de cristal ni el sombrerete. Existe peligro de quemaduras.

La regulación de la altura de la llama puede efectuarse durante el funcionamiento del aparato. Modo manual (Fig.5) mediante el botón de encendido y regulación. Modo ma Fig. 6) mediante el amndo o con el pulsador de la centralita.

Importante: Para el funcionamiento de aparato con GPL en el exterior y con temperaturas inferiores a 2°C se aconseja el uso de gas propano.

## **APAGADO**

### **A modo manual:**

Sacar la tapa lateral (Fig. 3: 13)

Volver a colocar la tapa lateral en sentido inverso.

### **Modo mando a distancia**

Presionar el botón ON/OFF del mando a distancia (Fig. 6) o sobre la centralita (Fig. 6)

Sacar ñla tapa lateral (Fig. 3: 13) y cerrar la llave de paso de gas.

NOTA: si el aparato debe estar un largo periodo de tiempo sin ser usado, deben extraerse las baterías tanto de la centralita como del mando a distancia para evitar que se estropeen.

## **MANTENIMEINTO:**

**IMPORTANTE: ANTES DE INICIAR CUALQUIER TIPO DE MANTENIMIENTO ASEGURAR QUE TANTO LA LLAVE DE ALIMENTACION DE GAS O LA DEL QUEMADOR ESTEN CERRADAS.**

### **SUSTITUCIÓN DE LA BOTELLA**

- 1 - Asegúrese de que el aparato esté completamente frío;
- 2 - Retire el panel lateral tapa del depósito (Fig 3: 15);
- 3 - Retirar el cilindro del soporte de cilindro;
- 4 - Desconectar el regulador de presión de la válvula del cilindro;
- 5 - Comprobar el estado de la eficiencia de la tubería de suministro de gas visualmente (presencia de grietas) y comprobar la fecha de caducidad impresa;
- 6 - Verificar la eficiencia del regulador, mientras que la verificación de la presencia y el estado de los gases del precinto (si se recomienda la sustitución en cada cilindro de cambio);
- 7 - Conectar el nuevo frasco y guárdelo en el compartimiento de la batería;
- 8 - Controlar el circuito de gas perfecto con agua jabonosa o productos específicos;
- 9 - Vuelva a colocar el panel lateral.

**ADVERTENCIA!** Después de la sustitución del cilindro, los primeros intentos de ignición pueden ocurrir con tiempos más largos debido a la posible presencia de aire en la tubería.

El mantenimiento consta de: Limpieza del intrio del tubo, utilizando la escobilla apropiada (no metálica, para evitar dañar el tubo). Limpiar en seco con un trapo ligeramente húmedo y sin utilizar productos químicos.

Limpieza del exterior del aparato, utilizando un trapo ligeramente húmedo, sin productos químicos.

Control y sustitución del tubo de conexión de gas. Debe ser de conformidad con la normativa vigente en el lugar de uso. (longitud máxima 1,5 m).

Verificación de la integridad y limpieza de todas las partes que componen el conjunto. En su

caso utilizar únicamente recambios originales.

Sustitución de las baterías (Fig. 4: 3)

Cambio del chicle, a realizar por personal cualificado autorizado.

Sacar el panel lateral (Fig 3: 13)

Desatornillar los tornillos (Fig. 7: 1) del alojamiento porta llave y quemador (Fig. 7: 2).

Desatornillar el tornillo (Fig. 7: 3) de debajo del quemador (Fig. 7: 4) y sacar todo el quemador para poder acceder al chicle.

Localizar el chicle (Fig. 7: 5) desmontarlo con delicadeza y sustituirlo teniendo especial cuidado de no estropear las roscas.

Volver a montarlo todo procediendo en sentido inverso.

Atención: el aparato no puede ni debe transformarse de gas GPL a gas metano ni viceversa.

## **ALMACENAJE Y MANEJO**

**IMPORTANTE! Traslado de la unidad (Fig. 12), justo después de apagarla, deje que se enfríe completamente cerrado y el suministro de gas.**

Cuando se prevea un largo periodo de inactividad del aparato debe procederse como sigue:

Guardar el aparato en un lugar seco y protegido de posibles daños.

Tapar el quemador, para evitar que pueda depositarse suciedad o polvo. No almacenar las bombonas de gas en lugares cerrados. Deben almacenarse en el exterior.

## **GARANTIA**

El faló goza de una garantía e 2 años, a partir de la fecha de compra. La garantía cubre todos los defectos de fabricación con excepción de todos aquellos que se hayan producido por uso diferente al que se menciona en las presentes instrucciones. La fecha de factura representa el momento de inicio de la garantía.

Este aparato no está previsto para usos profesionales.

El desgaste, la corrosión, la eventual deformación, la pérdida de color (especialmente de las partes pintada o del tubo de cristal) debidas al contacto con la llama y a la irradiación continuada, serán consideradas normales y en ningún caso podrán ser consideradas defecto de fabricación. Son consecuencia del normal uso.

También es normal que después de un uso continuado sea necesario sustituir algunas partes de desgaste, pero utilizando siempre piezas originales y siendo los trabajos efectuados por personal cualificado y autorizado.

## POSIBLES ANOMALIAS Y SOLUCIONES

### **Anomalia: Falta de llama.**

Causas:

- 1.- Flujo de gas insuficiente.
- 2.- Ausencia de flujo de gas.
- 3.- Racha de viento fuerte.
- 4.- Suciedad en el circuito de gas.
- 5.- Pérdidas de Gas.

Soluciones:

- 1.- Limpiar, graduar/sustituir.
- 2.- Revisar/sustituir.
- 3.- Revisar sombrerete.
- 4.- Revisar/limpiar.
- 5.- Revisar/controlar conexiones/sustituir conexiones o tubo.
- 6.- Repetir el encendido para eliminar el aire.

### **Anomalia: Al poner en marcha el aparato no funciona, el indicador de Power no se enciende.**

Causas:

- 1.- Carga de la batería muy baja.
- 2.- Recepción de infrarrojos tapado.
- 3.- El pulsador POWER del mando a distancia no se ha pulsado. durante 2 segundos.
- 4.- Mando defectuoso o batería descargada.
- 5.- Conexión de la tarjeta electrónica defectuosa.
- 6.- Tarjeta electrónica defectuosa.
- 7 - antivuelco fracaso o el suelo con mayor inclinación de 15 °.

Soluciones:

- 1.- Sustituir las baterías.
- 2.- descubrir el receptor.
- 3.- Pulsar POWER durante 2 segundos.
- 4.- Sustituir mando o baterías.
- 5.- Corregir o sustituir.
- 6.- Sustituir.
- 7 - Cambiar, cambiar la posición de los aparatos (suelo inclinación inferior a 15 °).

### **Anomalia: No salta la chispa al intentar encender el aparato.**

Causas:

- 1.- La distancia entre el dispositivo de encendido (HV!) y la masa o la distancia entre los electrodos (HD) es excesiva.
- 2.- La parte de cerámica del dispositivo de encendido está rota o defectuosa.
- 3.- Cable de alta tensión desconectado, roto o cortocircuitado.
- 4.- Falta la masa en el set del piloto.
- 5.- Tarjeta de mando posterior defectuosa.

Soluciones:

- 1.- Comprobar.
- 2.- Reposicionar o sustituir los cables.
- 3.- Comprobar y sustituir. Diámetro del chicle GPL: 0,35mm METANO: 0,55mm.
- 4.- Sustituir.
- 5.- Sustituir.

**Anomalia: Piloto encendido y tren de chispas que no se para (sin llama).**

Causas:

- 1.- Cables de sensor de llama (s) i dispositivo de encendido (HV) invertidos o flojos.
- 2.- Sensor de llama (S1) y masa están cortocircuitados.
- 3.- El senso de llama (S1) no toca la llama.
- 4.- La llama piloto arde en el interior del tubo piloto.
- 5.- Tarjeta electrónica posterior defectuosa.

Soluciones:

- 1.- Corregir.
- 2.- Recuperar la posición correcta.
- 3.- Recuperar la posición correcta.
- 4.- Sustituir.
- 5.- Sustituir.

**Anomalia: El piloto está encendido y el quemador principal no se enciende.**

Causas:

- 1.- Cables defectuosos o sueltos.
- 2.- Chiclé del quemador principal obstruido.
- 3.- Válvulas “M” y “L” defectuosas.
- 4.- Tarjetas electrónicas anterior y posterior defectuosas.
- 5.- Mando a distancia defectuoso.

Soluciones:

- 1.- Reparar y sustituir.
- 2.- Sustituir.
- 3.- Sustituir.
- 4.- Sustituir.

**Anomalia: La llama media se enciende, la llama baja no se enciende.**

Causas:

- 1.- Cables defectuosos o terminales sueltos.
- 2.- Válvula “L” defectuosa o chiclé de la válvula “L” obturada.
- 3.- Tarjeta de mando anterior defectuosa.
- 4.- Mando a distancia defectuoso.

Soluciones:

- 1.- Repara o sustituir
- 2.- Sustituir.
- 3.- Sustituir.
- 4.- Sustituir.

**Anomalia: Durante el ciclo de encendido, el aparato no se apaga en 25 segundos.**

Causas: 1.- La tarjeta de mando anterior es defectuosa.

Soluciones: 1.- Sustituir.

Anomalia: La batería del mando está descargada.

Causas: 1.- La batería de ha descargado.

Soluciones: 1.- Sustituir.

**Anomalia: El tubo de cristal está ennegrecido.**

Causas:

- 1.- Gas de mala calidad.
- 2.- Mal tiro.
- 3.- Cilindro de red (opcional) mal posicionado.
- 4.- Cabezal del intercambiador sucio o dañado.
- 5.- Quemador sucio o dañado.

Soluciones:

- 1.- Utilizar gas de buena calidad.
- 2.- Hay excesivo viento, poner el kit antiiento
- 3.- Reposicionar, sustituir, eliminar
- 4.- Limpiar, sustituir
- 5.- Limpiar, sustituir.

**Anomalia: Rotura del tubo de cristal.**

Causas:

- 1.- Excesivo shock térmico debido a condiciones atmosféricas particulares.
- 2.- Limpieza con instrumentos no adecuados.
- 3.-Caida accidental del aparato.

Soluciones:

- 1.- Sustituir.
- 2.- Sustituir.
- 3.- Sustituir.

**Anomalia: Falta de llama.**

Causas:

- 1.- Insuficiencia de flujo de alimentación de gas. Mala gasificación GPL. Mala gasificación GPL con temperatura baja. Regulador de presión defectuoso o mal tarado.
- 2.- Ráfaga de viento imprevista (superior a 3m/s).
- 3.- Termoelemento interrumpido.
- 4.- Válvula magnética defectuosa.
5. - antivuelco fracaso o el suelo con mayor inclinación de 15 °.
- 6.- Suciedad en el circuito de gas.
- 7.- Pérdidas de gas.
- 8.- Batería gastada.
- 9.- Aislamiento de los electrodos y/o cables defectuosos.

Soluciones:

- 1.- Comprobar. Verificar y sustituir la bombona de gas vacía. Regular o sustituir.
- 2.- Colocar el aparato protegido del viento.
- 3.- Sustituir.
- 4.- Sustituir.
5. - Cambiar, cambiar la posición de los aparatos (suelo inclinación inferior a 15 °).
- 6.- Verificar y limpiar cuidadosamente.
- 7.- Verificar y eliminar la pérdida.
- 8.- Sustituir.
- 9.- Sustituir.

**Anomalia: El tubo se pone negro.**

Causas:

- 1.- Gas de mala calidad/inadecuado para la estación invernal.
- 2.- Mal tiro.
- 3.- Cilindro de red (opcional) mal colocado/deformado.
- 4.- Cabezal del intercambiador sucio o dañado.
- 5.- Quemador sucio / dañado

Soluciones:

- 1.- Utilizar gas de calidad, preferiblemente propano puro.
- 2.- Golpe de aire o ausencia del kit antiviento.
- 3.- Reposicionar/sustituir/eliminar.
- 4.- Limpiar/sustituir.
- 5.- Limpiar/Sustituir.

**Anomalia: Rotura del tubo de cristal\*.**

Causas:

- 1.- excesivo shock térmico debido a particulares condiciones atmosféricas.
- 2.- Limpieza con instrumentos inadecuados.
- 3.- Caída accidental del aparato.

Soluciones:

- 1.- Sustituir.
- 2.- Sustituir.
- 3.- Sustituir.

**Anomalia: Las luces LED no se encienden.**

Causas:

- 1 - Cambie a OFF
- 2 - Fallo kit Luz
- 3 - Kit de luz no esté correctamente
- 4 - Acaba de encender (mod. Seebeck)
- 5 - Dispositivo demasiado caliente, 85 ° C (mod. Seebeck)

Soluciones:

- 1 - Poner a ON
- 2 - Reemplace
- 3 - Comprobación de vínculos
- 4 - Espere 5 minutos MIN (mod. Seebeck)
- 5 - attendere che si raffreddi (mod. SEEBECK)

**\*Rotura del tubo de cristal.**

Las características técnicas del tubo de cristal son particulares y tales que permiten la resistencia al shock térmico debido a cambios normales de temperatura, lluvia o humedad. No obstante, este material (Borosilicato) puede romperse como consecuencia de cambios de temperatura bruscos.

Importante: La rotura del tubo (agrietado) no produce daños a personas, animales ni cosas que estén cerca del aparato.

La rotura del tubo no impide el correcto funcionamiento del aparato, pero se aconseja su sustitución a la mayor brevedad posible.

PL - rura gazowa musi być wykonana z elastycznego typu i taką długość, aby umożliwić łatwą wymianę butli.

**- POLSKA -**

SPIS TREŚCI:

PILOT ZDALNEGO STEROWANIA

OPIS OGÓLNY

MONTAŻ

URUCHOMIENIE

WYŁĄCZENIE

KONSERWACJA

PRZECHOWYWANIE I OBSŁUGA

GWARANCJA

ROZWIĄZYWANIE PROBLEMÓW

**ZACHOWAJ INSTRUKCJĘ UŻYTKOWANIA NA CAŁY OKRES  
EKSPLOATACJI URZĄDZENIA!**



**DOKŁADNIE INSTRUKCJE NALEŻY ZACHOWAC NA ZADANIE ŻYCIA I SPRZĘT NOWY W PRZYPADKU ZNISZCZENIA LUB UTRATY!**

**WAŻNE! JEŚLI JAKAKOLWIEK CZĘŚĆ JEST USZKODZONA, NIE NALEŻY JEJ MONTOWAĆ !**

**WAŻNE!** To urządzenie musi być zainstalowane zgodnie z przepisami, aktów prawnych i przepisów obowiązujących w kraju, w którym będzie używany. Instalować urządzenia na zewnątrz w dobrze wentylowanym pomieszczeniu, obszar wokół urządzenia musi mieć otwarty bok MIN 25% całkowitej powierzchni, stosowanie musi stosować się do instrukcji dostarczonych przez producenta. Zapoznaj się z instrukcją przed zainstalowaniem i uruchomieniem urządzenia.

**WAŻNE!** Każda konserwacja, naprawa lub modyfikacja musi być przeprowadzona przez wykwalifikowanego serwisanta, używającego wyłącznie oryginalnych części zamiennych.

**WAŻNE!** Urządzenie zasilane gazem jest generatorem ciepła przeznaczonym do użytku do tego określony przez producenta (Model obsługujący pilot zdalnego sterowania, może być używany tylko w pomieszczeniach gdzie temperatura jest wyższa od 0 stopni Celsjusza). Producent nie bierze odpowiedzialności za szkody spowodowane nieprawidłowym użytkowaniem urządzenia.

**WAŻNE!** W przypadku narażenia na gwałtowne podmuchy wiatru, zapewnić odpowiednią Anchorage do płyty.

**WAŻNE!** Zakazane jest używanie urządzenia w zamkniętych pomieszczeniach takich jak: Biura, domy, stajnie, ферmy, miejsca w pobliżu oparów gazu lub potencjalnie niebezpiecznych pyłów.

**WAŻNE!** Nie stosowanie się do instrukcji może spowodować nieprawidłowe działanie urządzenia.

**WAŻNE!** Urządzenie nagrzewa się podczas pracy. Trzymać z dala od dzieci.

**WAŻNE!** Zawsze zachowaj bezpieczny dystans od materiałów lub obiektów łatwopalnych

**WAŻNE!** Aby używać urządzenia zapoznaj się z krajowymi regulacjami przeciwpożarowymi.

**WAŻNE!** Urządzenie wyprodukowano do pracy z gazem płynnym i nie może być zasilane ani modyfikowane do pracy z gazem ziemnym

**WAŻNE!** Podłącz miernik ciśnienia do cylindra i ustaw urządzenie zgodnie z informacją techniczną.

**WAŻNE!** Za każdym razem gdy zdejmujesz cylinder sprawdź instalacja pod kątem wycieku gazu.

**WAŻNE!** Upewnij się, że przewód gazowy wykonany jest zgodnie z krajowymi normami i regulacjami prawnymi.

**WAŻNE!** Przed przystąpieniem do składania urządzenia, upewnij się, że wszystkie części tworzące urządzenie zgodne są z rodzajem oraz ciśnieniem gazu w kraju przeznaczenia.

## OPIS OGÓLNY

Dla jego konkretnego rodzaju operacji na bezpośrednie działanie promieni słonecznych i refleksji, to urządzenie wywiera swój wpływ na obszarze około 13 m<sup>2</sup> z zakresu od około 2m. Poszkodowanych i wydajność ogrzewania zmienia się w zależności od warunków pogodowych i klimatu w regionie przeznaczenia, lokalizacji urządzenia (środowisko całkowicie otwarte lub częściowo pokryte przez jedną lub więcej stron) i subiektywnym odczuciu ciepła. Uczucie ciepła, całkowicie subiektywne i nie mierzalne wzrasta znacznie bliżej ognia.

Urządzenie jest bardzo proste w obsłudze i zostało wyprodukowane zgodnie ze standardami bezpieczeństwa CE. Zostało przetestowane i zatwierdzone przez odpowiednie instytucje.

Typy instalacji:

**Mobilna** - z butlą gazową oraz wózkiem do transportu

**Stała** - z dużą butlą gazową, bez wózka (ten typ transportowany powinien być przez wykwalifikowany personel).

## MONTAŻ

Wymij wszystkie części urządzenia z opakowania, szczególną ostrożność zachowaj przy palniku (Rys.3)

Sprawdź kompletność urządzenia:

### **A – Model ze sterowaniem ręcznym**

- Urządzenie z konstrukcją i rurą szklaną
- Wąż łącznikowy
- Trójkątny reflektor
- Instrukcja
- Gwarancję

### **B – Model ze sterowaniem zdalnym**

- Urządzenie z konstrukcją i rurą szklaną
- Wąż łącznikowy
- Instrukcja
- Gwarancję

**WAŻNE!** Podczas składania urządzenia zawsze noś rękawice ochronne. Do przemieszczania używaj specjalnych akcesoriów (Rys.3, Rys.12) by zapobiec przecięciom i poparzeniom.

## CZYNNOŚCI MONTAŻOWE

Przed rozpoczęciem skręcania usuń wszystkie osłony.

1 – Delikatnie umieść konstrukcję na ziemi i dopasuj trójkątny reflektor (Rys.3:2)

2 – Usuń boczne przykrywy (Rys. 3) i umieść zbiornik w odpowiednim miejscu

3 – Zamocuj regulator ciśnienia na cylindrze zgodnie z danymi technicznymi

4 – Zakup osobno łącznik i gumowy wężyk. Wykonane muszą być z materiałów zgodnych z krajowymi normami.

Gwintowana końcówka, czyli adapter (Rys. 9: 4) pozwala zastosować różne typy połączenia. Zamocuj gumowy wężyk który zakupiłeś osobno, bezpośrednio na adapter. Teraz zamocuj go (maksymalna długość wężyka wynosi 1,5m) za pomocą obejmy.

5 – Załóż dolną część węża gazowego do reduktora na butli. Podłącz drugi koniec do urządzenia.

6 – przechył delikatnie urządzenie i ustaw daszek(Rys.3: 2) następnie zaciśnij nakrętki w odpowiednich miejscach.

**WAŻNE!** Nigdy nie obracaj urządzenia do góry nogami, aby zapobiec poważnym uszkodzeniom.

Wkładanie baterii (do pilota zapłonu)

1 – Usuń osłonę punktu kontrolnego(Rys.3)

2 – Zdejmij pokrywę pojemnika na baterię (Rys.4: 1), i włóż baterie typu AA pamiętając o zachowaniu właściwej polaryzacji.

3 – Zamocuj wszystkie element z powrotem

## **URUCHOMIENIE**

### **WAŻNE! UŻYCIĘ TEGO PRODUKTU W ZAMKNIĘTYCH MOGA "BYC ZRODŁO ZAGROZENIA" ZABRONIONE.**

**WAŻNE!** Usuń wszystkie folie ochronne.

**WAŻNE!** Używaj butli o rozmiarach odpowiednich dla danego typu urządzenia

**WAŻNE!** Aby uniknąć wybuchów gazu spowodowanych jego zbieraniem, rób 1-2 minutowe przerwy pomiędzy kolejnymi próbami zapłonu

**ZAPAMIĘTAJ:** Gdy odpalasz urządzenie po raz pierwszy, powietrze w rurach może spowodować zanik płomienia. W takim wypadku odczekaj chwilę i ponów próbę uruchomienia (najwyżej 2-3 razy). Jeśli błąd wciąż występuje spróbuj zidentyfikować jego przyczynę przy pomocy rozdziału „rozwiązywanie problemów”

- Jeśli płomień nagle zgaśnie, jednostka bezpieczeństwa natychmiastowo odetnie dopływ gazu

- Jeśli urządzenie otrzymuje za mało gazu, płomień zostanie przerwany(np. Zbiornik gazu może być pusty)

- W obu przypadkach odczekaj kilka minut i ponów czynności z powyższych punktów

- Nie odpalaj urządzenie raz za razem, jeśli promiennik nie działa, powinieneś sprawdzić czy wszystkie operacje zostały przeprowadzone poprawnie.

**WAŻNE!** Nigdy nie uruchamiaj promiennika bez trójkątnego reflektora. Nigdy nie przykrywaj palnika ani szklanej rury

**WAŻNE!** Nigdy nie przykrywaj urządzenia które zostało dopiero co wyłączone, poczekaj aż ostygnie.

**WAŻNE!** Zabezpiecz urządzenie przed przewróceniem, ustawiaj tylko na równej powierzchni wykonanej z materiału niepalnego.

**WAŻNE!** Urządzenie jest wyposażone w urządzenie zabezpieczające (rys. 16), że płomień w przypadku obszarów o nachyleniu ponad 15 stopni.

**WAŻNE!** Gdy uruchamiane po raz pierwszy, urządzenie może produkować opary lub charakterystyczny zapach przez krótki okres czasu.

**WAŻNE! Nie należy blokować otworów do wentylacji posiadacza butli i palnika.**

**WAŻNE! ZAMKNAC ZAWOR MAIL NA BUTELCE PO UZYCIU.**

### **Odpalenie – model ze sterowaniem ręcznym**

1 – upewnij się że pokrętło regulacyjne (Rys.3: 8) jest w pozycji „off” (Rys.5: 1), następnie otwórz gaz.

2 – Wciśnij i ob kręć pokrętło regulacyjne w kierunku przeciwnym do ruchu wskazówek zegara, pojawi się iskra i automatycznie zostanie otwarty dopływ gazu.

Gdy pojawi płomień, nie puszczaj pokrętła przez 15 sekund, aby pozwolić termoparze się rozgrzać i utrzymać otwarty zawór gazowy. Teraz ruchem pokrętła możesz regulować moc.

## **Odpalenie – Model ze sterowaniem zdalnym**

UWAGA! Niektóre piloty na podczerwień mogą zakłócić pracę urządzenia jeśli będą w nie bezpośrednio wycelowane.

Sekwencja rozporządzenie, poprzez naciśnięcie przycisku na pilocie lub bezpośrednio na urządzeniu sterującym: ON, MAX, ŚREDNIA, MIN, palnik OFF i OFF.

1 - Naciśnij i przytrzymaj przycisk ON / OFF na sterowniku (Rysunek 6) na około 2 ", dopóki nie dzieje zapłon, po włączeniu Każdorazowe naciśnięcie przycisku ON / OFF przełącza urządzenie z MAX płomienia - MEDIA - MIN - palnik OFF i OFF.

WAŻNE! Opóźnienie zapłonu nie jest błędem elektroniki, ale zostało celowo zastosowane przez producenta w celu zapewnienia bezpieczeństwa, oraz zapobieganiu przypadkowym odpaleniom.

WAŻNE! Jeśli płomień nagle zgaśnie, jednostka bezpieczeństwa natychmiastowo odetnie dopływ gazu.

WAŻNE! Nie odpalaj urządzenie raz za razem, jeśli promiennik nie działa, powinieneś sprawdzić czy wszystkie operacje zostały przeprowadzone poprawnie.

WAŻNE! Podczas pracy urządzenia, ale także i bezpośrednio po wyłączeniu nie dotykaj siatki ochronnej, palnika ani daszka. Mogą być gorące i wywołać oparzenia.

WAŻNE! Jeśli urządzenie działa na gaz płynny w temperaturze poniżej 20C zaleca się użycie propanu

WAŻNE! PROSZĘ Unikaj używania na zewnątrz, zwłaszcza w niekorzystnych warunkach atmosferycznych.

Cechy techniczne rurą szklaną i są zwłaszcza takie, aby odporność na wstrząsy termiczne w wyniku normalnego zmian temperatury, wilgotności lub deszczem.

Pomimo wyboru tego materiału (borokrzemowego), mogą spowodować nagłą awarię rury z powodu szczególnych warunków pogodowych i / lub zmian temperatury na niskim stężeniu.

## **WYŁĄCZANIE**

### **A- Ręcznie**

1 – Zdejmij boczną osłonę (Rys.3: 13).

2 – odkręć śrubę przekręć pokrętkę na pozycję „0”

3 – Załóż poprawnie osłonę boczną.

### **B – Zdalnie**

1 – Naciśnij przycisk „on/off” na pilocie zdalnego sterowania lub panelu sterującym (Rys.6)

2 – Zdejmij boczną osłonę i zamknij kurek gazowy.

**WAŻNE! Jeśli urządzenie nie będzie używane przez długi czas usuń baterię z urządzenia oraz pilota, aby zapobiec uszkodzeniom.**

## **KONSERWACJA**

**WAŻNE! Przed przystąpieniem do jakichkolwiek konserwacji upewnij się, że kurek gazowy został zamknięty, a przewód gazowy odłączony.**

### **Wymiana pojemnika**

1 - Upewnij się, że urządzenie jest całkowicie zimna;

2 - Zdejmij panel boczny pokrywy zbiornika (rys 3, 15);

3 - Zdjąć zbiornik z uchwyty cylindra;

4 - Odłączyć regulator ciśnienia z butli;

5 - Sprawdzić stan sprawności zasilania gazem wizualnie (obecność pęknięć) i sprawdzanie daty ważności stempel;

6 - Sprawdzić sprawność regulatora podczas weryfikacji obecności i stanu gazu uszczelniającego (jeśli wymiana jest zalecana w każdym cylindrze zmian);

7 - Podłącz nową butelkę i przechowywać go w pojemniku na baterie;

8 - Sprawdzić obwód gazu doskonałego wodą z mydłem lub konkretnych produktów;

9 - Załóż panel boczny.

**WAŻNE!** Po wymianie cylindra, pierwsze próby zapłonu może wystąpić z dłuższym czasem ze względu na możliwość obecności powietrza w rurociągu.

Konserwacja polega na:

– Czyszczeniu szklanej tuby od wewnątrz, aby usunąć brud lub/i sadze.

**WAŻNE!** Czyścimy suchą, miękką ściereczką. Użycie detergentów może doprowadzić do nieodwracalnych zmian

– Czyszczeniu urządzenia z zewnątrz

– Sprawdzeniu lub wymianie węża gazowego(max 1,5m długości)

– Sprawdzeniu poprawności połączeń wszystkich elementów urządzenia. W przypadku uszkodzenia lub zużycia, wymień tylko na oryginalne części zastępcze producenta

– Wymianie baterii jeśli istnieje taka potrzeba

Wymiana dyszy (wykonywana przez wykwalifikowany personel)

1 – Zdejmij osłonę boczną (Rys.3: 13)

2 – odkręć śrubę retencyjną (Rys. 7: 3) szuflady palnika

3 – Odkręć śrubę znajdującą się pod palnikiem i przesuń palnik tak aby dojście do dysz pozwalało na komfortową pracę

4 – Delikatnie odkręć dyszę (Rys. 7: 5) i wymień. Koniecznie uważaj aby nie uszkodzić gwintu

5 – Załóż nową dyszę(koniecznie dla tego samego typu gazu) i dokręć

6 – Złóż całość z powrotem

**UWAGA!** Pod żadnym pozorem urządzenie nie może być przebrojone na inny gaz niż wyprodukował je producent. Producent nie odpowiada za straty oraz urazy powstała w skutek prób przebrojenia, oraz użytkowania tego urządzenia po modyfikacji.

## **PRZECHOWYWANIE I OBSŁUGA**

**WAŻNE!** Przenoszenie urządzenia (Rys. 12) tylko po wyłączeniu, ostudzić całkowicie zamknięta, a na dostawy gazu.

Jeśli urządzenie z jakiegoś powodu nie będzie używane przez długi okres czasu, postępuj zgodnie ze wskazówkami zamieszczonymi poniżej.

– Przechowuj urządzenie w suchym miejscu, zabezpieczone przed jakimikolwiek uszkodzeniami

– Zawsze zakrywaj urządzenie by zapobiec uszkodzeniom

**WAŻNE!** Nigdy nie przechowuj urządzenia razem z zbiornikiem gazowym.

## **GWARANCJA**

Urządzenie to jest dostarczone razem z 2 letnią gwarancją, która zaczyna płynąć z dniem zakupu. Gwarancja pokrywa wszystkie wady urządzenia, z wyjątkiem tych spowodowanych jego niewłaściwym użytkowaniem.

Zużycie, korozja, deformacje, odbarwienia, opalenia powstałe wskutek kontaktu z płomieniem i promieniowaniem cieplnym, nie mogą być uznane za błąd produktu, gdyż są spowodowane normalnym użytkowaniem. Zużyte części mogą być zastąpione tylko oryginalnymi częściami producenta, przez wykwalifikowanego pracownika autoryzowanego przez producenta.

## Rozwiązywanie problemów (model zdalny)

BŁĄD	PRZYCZYNA	ROZWIĄZANIE
Brak płomienia	<ol style="list-style-type: none"> <li>1- niewystarczająca ilość gazu lub nie działa, lub uszkodzony system lub reduktor ustawiony niepoprawnie</li> <li>2- Brak przepływu gazu/zbiornik pusty lub błąd reduktora</li> <li>3- Nigdy podczas włączania. Inne/Inny zdjął boć nie osłania</li> <li>4- Błąd w obiegu gazowym</li> <li>5- wyciek gazu</li> <li>6- połączenie cylindra, powietrze w rurze</li> </ol>	<ol style="list-style-type: none"> <li>1- wyciek, ustaw, wymień</li> <li>2- Sprawdź wydatek</li> <li>3- Zażo osłona</li> <li>4- Sprawdź przepływ</li> <li>5- Sprawdź popraw połączeń</li> </ol>
Urządzenie nie działa, Dioda zasilania nie świeci	<ol style="list-style-type: none"> <li>1- Bateria na wyczerpaniu, błąd kodowy baterii, lub zamienione biegi</li> <li>2- Zakarty odłącznik podciśnienia</li> <li>3- Przycisk POWIEK nie został wciśnięty przez 2 sekundy</li> <li>4- Zepsuty pilot lub wydawane baterie</li> <li>5- Kable pomiędzy płytą główną a panelami kontrolnymi uszkodzone</li> <li>6- Błąd płyty głównej</li> <li>7- woda lub kurz włą z zabezpieczenia przeciw przewróceniu</li> </ol>	<ol style="list-style-type: none"> <li>1- Zmień baterie, popraw baterie</li> <li>2- Zrobić reset dla odbiornika</li> <li>3- zamień Power przez 2 sekundy</li> <li>4- Zmień pilot, lub baterie</li> <li>5- Napraw lub wymień</li> <li>6- Wymień</li> <li>7- Wydatek, zmić połączenia</li> </ol>
Brak iskry podczas startu	<ol style="list-style-type: none"> <li>1- Nieodczujny dystans między spłonem zapłonowym (SV1) a 1. złączami, lub elektrodami (113)</li> <li>2- Ceramiczna część aparatu zapłonowego jest zepsuta</li> <li>3- Przewody wysokiego napięcia wypięte, zepsute lub opięte</li> <li>4- Brak czyszczenia pili w spłonem</li> <li>5- Błąd przedniej płyty kontrolnej</li> </ol>	<ol style="list-style-type: none"> <li>1- Wyreguluj dystans do 0,3mm</li> <li>2- Wymień ceramiczną część</li> <li>3- Napraw lub wydatek</li> <li>4- Uszczeln</li> <li>5- Wymień</li> </ol>
Jest iskra, brak płomienia	<ol style="list-style-type: none"> <li>1- Brak gazu</li> <li>2- Błąd połączenia pom. płyty przedniej i tylnej płyty, lub wypięcie kabla</li> <li>3- Dysza pil w zatkana (Sprawdź L.P. 0,5mm; Złoty 0,55mm)</li> <li>4- Błąd przedniej płyty kontrolnej</li> <li>5- Błąd zaworu V1 i V2</li> </ol>	<ol style="list-style-type: none"> <li>1- Sprawdź</li> <li>2- Wymień lub popraw kable</li> <li>3- Napraw lub wydatek</li> <li>4- Wymień</li> <li>5- Wymień</li> </ol>
Główny palnik nie odpala	<ol style="list-style-type: none"> <li>1- niepoprawne kable lub luźny terminal</li> <li>2- Zatkana dysza głównego palnika</li> <li>3- Zawory „M” i „L” niepoprawne</li> <li>4- Przednia i tylna płyty kontrolna niepoprawne</li> <li>5- niepoprawny pilot zdalnego sterowania</li> </ol>	<ol style="list-style-type: none"> <li>1- Napraw lub wymień</li> <li>2- Sprawdź ciśnienie gazu, wymień zestaw pilotów lub uszkodz. dysze</li> <li>3- Wymień zawór „M” i „L”</li> </ol>
Brak detekcji płomienia	<ol style="list-style-type: none"> <li>1- Zmieniła się kable daleki z pilotem w spłomem zapłonowego</li> <li>2- Zwarcie czujnika płomienia z złączami na em</li> <li>3- Czujnik nie wykrywa płomienia</li> <li>4- Płomień pali się w złączu przy pilnie</li> <li>5- Niepoprawna tylna płyta kontrolna</li> </ol>	<ol style="list-style-type: none"> <li>1- Podłącz właściwie</li> <li>2- Uszczeln poprawiac</li> <li>3- Uszczeln poprawiac</li> <li>4- Wymień</li> <li>5- Wymień</li> </ol>
Tylko niska moc	<ol style="list-style-type: none"> <li>1- Niepoprawne kable lub luźny terminal</li> <li>2- Niepoprawny zawór „M” lub zatkana jego dysza</li> <li>3- Zatkana płyta kontrolna niepoprawna</li> <li>4- Niepoprawny pilot zdalnego sterowania</li> </ol>	<ol style="list-style-type: none"> <li>1- Napraw lub wymień</li> <li>2- Wymień</li> <li>3- Wymień</li> <li>4- Wymień</li> </ol>
Tylko średnia moc	<ol style="list-style-type: none"> <li>1- Wszystko jak wyżej dla zaworu „L”</li> </ol>	<ol style="list-style-type: none"> <li>1- tak punkt wyżej</li> </ol>
Iskrownik nie przerywa Pracy po upływie 25s.	<ol style="list-style-type: none"> <li>1- Uszkodzona płyta główna</li> </ol>	<ol style="list-style-type: none"> <li>1- Wymień</li> </ol>
Zużyte baterie pilota	<ol style="list-style-type: none"> <li>1- Baterie zużyte</li> </ol>	<ol style="list-style-type: none"> <li>1- Wymień</li> </ol>
Osmakowanie rury	<ol style="list-style-type: none"> <li>1- niewłaściwe parametry gazu zasilającego</li> <li>2- uszkodzony panel</li> <li>3- cylinder palnika nie w osi, zblokowany</li> <li>4- wymiennik ciepła uszkodzony/zatkał się</li> <li>5- palnik całkowicie czyszony/ uszkodzony</li> </ol>	<ol style="list-style-type: none"> <li>1- Zastosować właściwy gaz</li> <li>2- Zastosować osłonę przed wiatrowa</li> <li>3- Poprawić wymiennik ciepła</li> <li>4- Wyczyścić palnik</li> <li>5- Wyczyścić naprawić</li> </ol>
Pęknięcie rury	<p>Skok termiczny (np. polanie wodą)</p> <p>Czyszczenie rury od em. niebezpieczny dla narzędzi.</p> <p>Przewrócenie urządzenia</p>	<ol style="list-style-type: none"> <li>1- Wymień</li> <li>2- Wymień</li> <li>3- Wymień</li> </ol>

## Rozwiązywanie problemów (model ręczny)

### Brak płomienia

- 1 - niedostateczne ciśnienie zasilenia gazu lub brak gazu (możliwy spadek ciśnienia PC w temperaturach skrajnych).
- 2 - potywy wlotne przekraczające limit.
- 3 - nieobecność termopanu.
- 4 - uszkodzony zawór gazowy.
- 5 - nachylenie podłoża większe niż 15°.
- 6 - zmoczenie szczerki silnika gazowego.
- 7 - nieuszczelnienie instalacji gazowej.
- 8 - zaszyto batone.
- 9 - uszkodzona izolacja lub przewody energii elektrycznej.

- 1 - Sprawdzić ciśnienie wlotowe.
- 2 - Odłączyć od podażników.
- 3 - Wymienić.
- 4 - Wymienić.
- 5 - Ustawić właściwie.
- 6 - Sprawdzić i wyregulować ustawienie.
- 7 - Sprawdzić i ustawić szczelnosc.
- 8 - Wymienić.
- 6 - Wymienić.

### Osmuślenie rury

- 1 - niewłaściwe parametry gazu zasilającego.
- 2 - uszkodzony palnik.
- 3 - cylinder palnika nie w osi, zdeformowany.
- 4 - wymiennik ciepła uszkodzony / zdeformowany.
- 5 - palnik zamocowany sztywno / osłonięty.

- 1 - Zmniejszyć obrotowy gaz.
- 2 - Zastosować odległą przęciw wiatrową.
- 3 - Poprawić wyważenie osi.
- 4 - Wyczyścić palnik.
- 5 - Wyczyścić palnik.

### Pęknięcie rury

- Selek termiczny - Inp. powietrze wodę.  
Czyszcząc i używając niebezpiecznych narzędzi.  
Przejawienie się ognia.

- Wymienić.
- Wymienić.
- Wymienić.

### LED nie świeci się

- Przewód na OFF
- Light zasilania
- Light nie jest przewodowo zamocowany
- Wskaźnik włączony (model Sebeck)
- Ustawienie zbyt gorące, 85 ° C (model Sebeck).

- Włącz
- Wymienić
- Sprawdzić linki
- Prawdopodobnie nie ma zasilania (model Sebeck)
- Prawdopodobnie nie ma zasilania (model Sebeck)

### \*Pęknięcie rury

Rurowy wymiennik ciepła wykorzystany w ogrzewaczu FALO jest elementem, który poddany nagłym zmianom temperatury może ulec uszkodzeniu. Urządzenia nie wolno polewać wodą! Uszkodzenie może być również spowodowane nagłymi zmianami warunków atmosferycznych – temperaturowych i wilgotnościowych.

**Uwaga! Pęknięcie wymiennika rurowego nie stanowi zagrożenia dla osób znajdujących się w bezpośrednim sąsiedztwie ogrzewacza.**

**Uwaga! Uszkodzenie/pęknięcie wymiennika rurowego nie wyklucza użytkowania ogrzewacza w krótkim okresie czasu ale konieczna jest jego wymiana w możliwie krótkim terminie.**



**ITALKERO S.r.l.** . via Lumumba 2 . Zona Ind. Torrazzi . 41122 Modena . Italy . Tel +39 59 2550711 . FAX +39 059 4900500 . [www.italkero.it](http://www.italkero.it)

NOTA: Nel continuo perfezionamento del prodotto, le caratteristiche estetiche e dimensionali, i dati tecnici, gli equipaggiamenti e gli accessori, possono essere soggetti a variazione.  
NOTE: Due to ongoing product upgrading, aesthetic and dimensional features, technical details, fittings and accessories could undergo changes and are not binding.